

ΚΟΙΝΟΤΗΤΑ
ΚΑΤΑΛΗΨΗΣ
ΦΑΜΠΡΙΚΑ
ΥΦΑΝΕΤ
ΤΕΥΧΟΣ #1
ΧΕΙΜΩΝΑΣ '22-'23

ΜΠΕΤΟΝ ΛΑΜΕ

ΤΡΕΞΑΜΕ ΑΜΕΣΩΣ ΜΠΡΟΣΤΑ ΓΙΑ Ν' ΑΓΓΙΟΥΜΕ ΑΥΤΗ ΤΗ ΣΤΙΓΜΗ /// ΖΩΝΤΑΣ ΑΝΑΜΕΣΑ ΣΕ ΚΡΙΣΕΙΣ ///
ΕΣΤΙΑ: ΣΕ ΕΛΛΗΝΙΚΗ ΜΕΤΑΦΡΑΣΗ ΕΞΩΣΕΙΣ ΚΙ ΕΚΤΟΠΙΣΜΟΙ ΜΕΤΑΝΑΣΤ(ΡΙ)ΩΝ /// ΕΝΑ ΜΗΛΟ ΤΗΝ
ΗΜΕΡΑ ΔΕ ΦΤΑΝΕΙ /// ΕΡΓΑΣΙΑ ΚΑΙ ΧΑΡΑ ΚΙ Ο ΓΑΪΔΑΡΟΣ ΠΕΤΑΕΙ /// ΣΚΕΨΕΙΣ ΓΥΡΩ ΑΠΟ ΤΗΝ ΚΡΙΣΗ
ΤΩΝ ΕΜΦΥΛΩΝ ΡΟΛΩΝ /// 02.03.2022 ΠΑΠΑΦΗ /// ΣΤΟΙΧΕΙΑ ΠΟΛΙΤΙΚΗΣ ΓΕΩΜΕΤΡΙΑΣ ///
ΣΚΕΨΕΙΣ ΓΥΡΩ ΑΠΟ ΤΗΝ ΕΝΕΡΓΕΙΑΚΗ ΚΡΙΣΗ ///

ΤΡΕΞΑΜΕ ΑΜΕΣΩΣ ΜΠΡΟΣΤΑ ΓΙΑ Ν' ΑΓΓΙΞΟΥΜΕ ΑΥΤΗ ΤΗ ΣΤΙΓΜΗ

Σήμερα
"Η πόλη
καίγεται"

Το έντυπο που κρατάτε στα χέρια σας είναι απόρροια σκέψεων, αναλύσεων και προβληματισμών, συλλογικών και μη, της κοινότητας της κατάληψης Φάμπρικα Υφανέτ σχετικά με την κρίση και τις διάφορες εκφάνσεις της, δηλαδή τη σχέση μεταξύ του κόστους διαβίωσης, της καθημερινής μας ζωής στην πόλη και των επισφαλών συνθηκών που δημιουργούν στις ζωές μας.

Είχαμε από καιρό αποφασίσει τη θεματική της παρούσας έκδοσης. Από την αρχή του φθινοπώρου που βρεθήκαμε όλες μαζί, ξέραμε καλά πως άλλη μία κρίση -η επανομαζόμενη "ενεργειακή"- έρχεται να στοιβαχτεί πάνω στις υπόλοιπες και πως πρόκειται να περάσει από πάνω μας. Προφανώς δεν πρόκειται για κάτι ξεχωριστό αλλά για άλλη μία μορφή εμφάνισης της όξυνσης της γενικότερης καπιταλιστικής κρίσης που βιώνουμε εδώ και χρόνια. Η ανάγκη μας να βγούμε στον δρόμο αλλά και να συζητήσουμε για όλα αυτά, εκφράστηκε αρχικά με την παρουσία μας στην απεργία της 9.11 και την αποτύπωση των σκέψεων μας σε αυτό το έντυπο.

Μπροστά σε έναν ακόμη χειμώνα που μας εγκαλούν να σφίξουμε τα δόντια, να βολευτούμε σε ατομικές λύσεις και να κοιτάζουμε την πάρτη μας, εμείς ψάχνουμε τρόπους να βρεθούμε η μία δίπλα στην άλλη, να χτίσουμε δίκτυα αλληλεγγύης, να βρούμε συλλογικές λύσεις και να αγωνιστούμε ενάντια στη μιζέρια και στην καθημερινή βία που μας επιβάλλουν. Κατανοούμε πως η αύξηση του κόστους ζωής, η εντατικοποιημένη καθημερινότητα και οι επισφαλείς συνθήκες διαβίωσης είναι συλλογικό βίωμα και πρέπει να αντιμετωπιστεί αντίστοιχα. Απέναντι στη ρητορική που πετάει έξω ό,τι δεν είναι απαραίτητο για την επιβίωση, εμείς θέλουμε να διεκδικήσουμε μια ζωή με τα όλα της.

Και σαν να μην προοικονομούσε αρκετά θάνατο και βία η κατάσταση, τα ζημερώματα της Δευτέρας 5 Δεκέμβρη όλες οι προηγούμενες σκέψεις μας πάγωσαν ακαριαία στο άκουσμα της δολοφονικής επίθεσης στο δεκαεξάχρονο Κώστα από την αστυνομία, δημιουργώντας μια χρονική

τομή. Η ροή της ετοιμασίας κειμένων διακόπηκε ξαφνικά για να δώσει χώρο στην οργή.

Οι περισσότερες μόλις είχαμε σχολάσει από ακόμα μια δύσκολη μέρα στη δουλειά, αλλά η ανάγκη να συναντηθούμε για να δούμε τι θα κάνουμε μας κυρίευε. Στη συνελευση γρήγορα καταλάβαμε ότι οι καρδιές μας χτυπάνε στο Ιπποκράτειο, όπου συγγενείς και φίλοι του νεαρού Ρομά βρίσκονταν ήδη συγκεντρωμένοι και συγκρούονταν με τους μπάτσους. Η αλληλεπίδραση μας στο δρόμο τις στιγμές μετά από ακόμη μια κρατική δολοφονική επίθεση έδωσε αναμεταξύ μας μια δυναμική που για την ώρα δεν μπορούσαμε να καταγράψουμε σε λέξεις. Η συνάντησή μας εκεί με κόσμο της κοινότητας του οικισμού "Αγία Σοφία" μας οδήγησε όμως να φωνάζουμε κατά μήκος των δρόμων: Δεν ήταν η βενζίνη, δεν ήταν τα λεφτά, οι μπάτσοι πυροβόλησαν γιατί ήταν Ρομά.

Έτσι, τα σχέδια και οι προγραμματισμένες δράσεις μας ενάντια στην κρίση, ανατράπηκαν μαζί με τους πυρακτωμένους κάδους που οργισμένοι Ρομά έστησαν ως οδοφράγματα απέναντι στην καταστολή. Οι μισοτελειωμένες εισαγωγικές παράγραφοι ως σκέψεις για εντιόρτιαλ του εντύπου έδωσαν τη θέση τους σε διαρκείς πορείες, πανό, παρεμβάσεις και επικοινωνίες για να μην επιτρέψουμε στην κρατική γλώσσα να μας διαλύσει, για να μην αφήσουμε το θάνατο να έχει εξουσία στις ζωές μας.

Οι θέσεις μας και η βιωμένη εμπειρία μας τις πρώτες βδομάδες που ακολούθησαν τη δολοφονία του Ρομά Κώστα -Κάλο- Φραγκούλη δεν κατάφεραν να αποτυπωθούν στο μπετόν λαμέ. Η αποτύπωση αναλύσεων, σκέψεων, ερωτημάτων και συμπερασμάτων στην υλική διάσταση του χαρτιού, πόσο μάλλον όταν αυτή γίνεται με συλλογικούς όρους, ενέχει πάντοτε μια χρονική απόσταση από τις στιγμές όσων βιώσαμε. Μπορεί δηλαδή να μην προλάβαμε λόγω της συγκυρίας μια συνολικότερη εισαγωγική τοποθέτηση για το έντυπο, όμως το παρόν κάτι-σαν-εντιόρτιαλ θα θέλαμε να μείνει ως ανοιχτή υπόσχεση πως θα είμαστε εκεί σε κάθε αντίστοιχη στιγμή ενάντια στην κρατική και καπιταλιστική βαρβαρότητα, ενάντια στο ρατσιστικό και αντιιστιγνικό μένος της κοινωνίας που ζούμε. Γιατί μπροστά στην πραγματική κίνηση των ανθρώπων θα μπορούσαμε να παγώσουμε πολλά παραπάνω "τυπικά" εισαγωγικά κείμενα...
...για να αγγίξουμε εκεί μπροστά τη στιγμή.

Μπετόν, για την
πολιτικοποίηση των ζώων μας /

Λαμέ, για τη δημιουργία
στην πολιτική

Μπετόν, για τις απογοητεύσεις
και τον αναστοχασμό /

Λαμέ, για τον ενθουσιασμό
και το μοίρασμα

Μπετόν, για την οργάνωση /

Λαμέ, για το παιχνίδι

Μπετόν, για την αποφασιστικότητα /

Λαμέ, για την ευθραστότητα

Μπετόν, για την ποιότητα
των εργασιών στην Υφανέτ /

Λαμέ, για την ποιότητα
των εργασιών στην Υφανέτ

...γκουχ γκουχ. Έχουμε και λέμε:

Φάμπρικα Υφανέτ / Λούπα / Ομάδα Βιβλιοθήκης /
Φωτογραφική Ομάδα σκρόισκόρες / Cine Yfanet /
Ομάδα Πανιών και Ακροβατικών / Συντεχνία Πλιν /
Γεννήτρια / Ομάδα Studio / Stop War on Migrants /
BMX Park / Σύντροφοι / Συντρόφισσες

(Η κάπως πιο σύντομα)

Κοινότητα: Συλλογική προσπάθεια

Κατάληψης: απαλλοτρίωσης

Φάμπρικα: του κλεμμένου χρόνου και χώρου

Υφανέτ: ενάντια σε μια καθημερινότητα που μας πνίγει

(Το έντυπο που κρατάτε στα χέρια σας είναι μια πρωτοβουλία των ατόμων και των ομάδων που αποτελούν την ΚΚΦΥ)

ΜΠΕΤΟΝ
ΛΑΜΕ

ΚΟΙΝΟΤΗΤΑ
ΚΑΤΑΛΗΨΗΣ
ΦΑΜΠΡΙΚΑ
ΥΦΑΝΕΤ

ΖΩΝΤΑΣ ΑΝΑΜΕΣΑ ΣΕ ΚΡΙΣΕΙΣ

Αν υπάρχει μια λέξη που τα τελευταία χρόνια αρνείται πεισματικά να εγκαταλείψει τη θέση που έχει καταλάβει στη δημόσια σφαίρα και στις ζωές μας, αυτή είναι η «κρίση». Η κρίση που αλλάζει συνεχώς ονόματα, αλλά πάντα καταφέρνει να παραμένει ο κοινός παρονομαστής των κοινωνικών και πολιτικών εξελίξεων. Έχουμε και λέμε: οικονομική κρίση και στη συνέχεια «μεταναστευτική-ανθρωπιστική κρίση» και έπειτα υγειονομική κρίση που έδωσε τη θέση της σε μια ενεργειακή κρίση και τον πόλεμο (στο τελευταίο η κρίση είναι πλεονασμός) και όλα αυτά με φόντο την περιβαλλοντική κρίση, που κάνει τα σημάδια της όλο και πιο έντονα. Και ενδιάμεσα άλλες τόσες, ανάλογα σε πόσα τεχνικά συζήτηση θέλει να μπει κανείς ή τι τον ενδιαφέρει. Βρισκόμαστε λοιπόν εν μέσω άλλης μιας κρίσης. Σε αυτό, τα μίντια λένε την αλήθεια (!?). Το ψέμα είναι οι ελπίδες που μας πουλάνε ότι τάχα τα πράγματα θα γίνουν καλύτερα αν ακολουθήσουμε με ευλάβεια τις οδηγίες του κράτους. Δυστυχώς, έχουμε καταλάβει ότι θα ζούμε πλέον ανάμεσα σε αλληπάλληλες κρίσεις, στην καλύτερη με μικρά ενδιάμεσα διαλείμματα για να πάρουμε καμιά ανάσα.

Έτσι λοιπόν, πριν καλά καλά υποχωρήσει η αριθμητική του θανάτου της πανδημίας, εμφανίστηκε μια επιθετική άνοδος των τιμών και του κόστους ζωής. Και στις δύο περιπτώσεις, οι αριθμοί μοιάζουν να θέλουν να μας κάνουν να ξεχάσουμε ότι από πίσω τους κρύβονται ανθρώπινες ζωές. Τους τελευταίους μήνες είδαμε τις τιμές σε βασικά αγαθά, απαραίτητα για την αναπαραγωγή μας, μαζί με τους λογαριασμούς ρεύματος να αυξάνονται κατακόρυφα. Αυτό, σε συνδυασμό με τα ολοένα αυξανόμενα ενοίκια στις πόλεις κάνουν τον χειμώνα που πλησιάζει να φαντάζει δυσοίωνος. Είναι λοιπόν ξεκάθαρο: η κρατική διαχείριση των κρίσεων περνάει από πάνω μας, αφήνοντας πίσω της εκατοντάδες νεκρών (ασθενείς covid και μη, θύματα εργατικών ατυχημάτων, πνιγμένους μετανάστες στο Αιγαίο, άτομα που οδηγήθηκαν στην αυτοκτονία λόγω οικονομικών δυσκολιών και κοινωνικής απομόνωσης), άδειες τσέπες, πεσοκομμένα όνειρα και αζεπέραστα ψυχικά προβλήματα.

ΑΤΟΜΙΚΗ ΕΥΘΥΝΗ ΚΑΙ ΒΑΡΒΑΡΟΤΗΤΑ

Άλλωστε, το κράτος έχει εδώ και καιρό απεκδυθεί τον κοινωνικό του ρόλο. Το μόνο που κάνει πλέον είναι να μεταφέρει το κόστος και την ευθύνη των επιλογών του στις πλάτες μας. Σε περίπτωση λοιπόν που δεν έχει γίνει ακόμα αντιληπτό, τώρα είναι η ώρα που μας καλούν να πληρώσουμε τα σπασμένα του κόβιντ (εκείνο το ρημάδι το 400αρι θα το δώσουμε πίσω και με το παραπάνω...). Το κράτος γνωρίζει επίσης ότι αυτή του η προσπάθεια θα έχει κάποιες αναταράξεις και για αυτό επιστρατεύει διάφορα ιδεολογήματα που θα προλειάνουν το έδαφος, με κεντρικό αυτό της ατομικής ευθύνης. Ατομική ευθύνη για τα πάντα λοιπόν! Βρείτε τρόπους, σφίξτε τα ζωνάρια, μειώστε την κατανάλωση, βρείτε δουλειά με τόσο υψηλή ανεργία, βρείτε σπίτι με πενιχρό μισθό, κάντε θυσίες μάς λέει το κράτος, γιατί

όποιος δεν προσαρμόζεται, πεθαίνει. Όσοι ακολουθήσουν τις οδηγίες και τηρήσουν το πλάνο, μπορεί και να ανταμειφθούν με κάποιο green pass, fuel pass, eridoma pass, στα πλαίσια μιας μορφής ανταπόδοσης. Μπορεί και να καταφέρουν να προσδεθούν στο άρμα της ανάπτυξης που προχωράει μπροστά ακάθεκτο, αφήνοντας πίσω τους υπόλοιπους. Όσοι πάλι παραστρατήσουν, τους περιμένει ο στιγματισμός και η εγκατάλειψη. Φταίχτες και αποτυχημένοι μαζί.

Δίπλα στο κεντρικό ιδεολόγημα της ατομικής ευθύνης όμως, ξεπροβάλλουν και κάποιες χαζοδικαιολογίες για να κάνουν την κρατική πολιτική πιο εύπεπτη. Όπως ο ισχυρισμός ότι για όλα φταίει ο πόλεμος στην Ουκρανία και ότι αν δεν υπήρχε αυτός όλα θα ήταν μέλι-γάλα. «Εμείς τα πηγαίναμε πολύ καλά, αλλά έτσι όπως ήρθαν τα πράγματα είναι δεμένα τα χέρια μας». Είδαμε όμως ότι οι αυξήσεις τιμών ξεκίνησαν ήδη πριν τον πόλεμο. Οπότε, μάλλον πρόκειται για δικαιολογίες που απευθύνονται σε πολύ περιορισμένο ακροατήριο. Τι συμβαίνει λοιπόν όταν η πλειονότητα αμφισβητεί τέτοιου είδους αφηγήματα ή τα θεωρεί γελοία; Τόσο το χειρότερο για αυτήν. Αν δεν πιστεύετε ότι ο πόλεμος ευθύνεται για την κατάσταση που βιώνουμε, λέει το κράτος, θα σας κάνουμε λίγο πόλεμο για να πάρτε μια γεύση και να πειστείτε.

Όποια ακόμα αναρωτιέται τι διάολο θέλουν όλοι αυτοί οι μπάτσοι απ' τη ζωή μας, η απάντηση είναι απλή: είναι εδώ για να περιφρουρήσουν αυτόν τον πόλεμο. Έναν πόλεμο που στρέφεται ενάντια σε όσους περισεύουν (που είναι όλο και περισσότεροι), ενάντια σε όσους φέρουν αντίλογο. Έναν πόλεμο που προσπαθεί να σπείρει τον φόβο και την καθήλωση στο κοινωνικό σώμα. Παντού υπάρχουν εχθροί: εσωτερικοί, εξωτερικοί, πράκτορες, μετανάστες και ανώμαλοι που απειλούν το έθνος, για αυτό πρέπει να συνταχθούμε όλοι με το καθεστώς και το δόγμα «νόμος και τάξη» αν θέλουμε να είμαστε ασφαλείς. Η αστυνομία λοιπόν, είναι το μόνο που απομένει σε ένα κράτος που έχει απωλέσει κάθε «κοινωνικό» χαρακτήρα και προσπαθεί με το ζόρι να αποσπάσει κοινωνική συναίνεση. Και η πολεμική διαχείριση του πληθυσμού, είναι ο τρόπος για να αρκεστούμε απλά στην επιβίωση. Για να εφαρμοστούν οι βάρβαρες πολιτικές του χωρίς πολλά πολλά και ερωτήσεις.

Όποιες ακόμα νοιάζονται να σκαλίσουν λίγο παραπάνω την επιφάνεια της κοινωνικής και πολιτικής ζωής θα δούνε μια εικόνα διαφορετική από αυτή που παρουσιάζεται. Δεν έχουμε να κάνουμε με μια πρόσκαιρη κακοτυχία ή ένα παροδικό φαινόμενο που θα υποχωρήσει: αυτός ο κόσμος είναι βαθιά άρρωστος και χειροτερεύει κάθε μέρα που περνάει. Όπως γίνεται συνήθως, καθώς η κρίση βαθιάει, τα διάφορα μπλοκ εξουσίας ξεκινάνε έναν λυσαλαίο αγώνα ανταγωνισμού για να βρεθούν σε πιο πλεονεκτική θέση έναντι των υπολοίπων. Ο ανταγωνισμός αυτός παίρνει τόσο τα χαρακτηριστικά ενός εμπορικού πολέμου (όπως βλέπουμε να συμβαίνει στο ενεργειακό ζήτημα), όσο και τα χαρακτηριστικά μιας στρατιωτι-

κής σύγκρουσης (όπως βλέπουμε σε πολλά μέρη του κόσμου, με πιο κοντινό το παράδειγμα της Ουκρανίας). Το κοινό στοιχείο είναι ένα: οι ζωές κάποιων πρέπει να αλεστούν, να γίνουν καύσιμο μπας και ξαναπάρουν μπρος οι μηχανές της κερδοφορίας. Οι διάφοροι κατά τόπους διαχειριστές της εξουσίας αναλαμβάνουν αυτόν τον ρόλο: να υποτιμήσουν όσο μπορούν τους πληθυσμούς τους, αφού όποιος καταφέρει να επιβάλει τις νέες συνθήκες στο εσωτερικό του, θα βρίσκεται σε πιο προνομιακή θέση από τους υπόλοιπους.

Ο,ΤΙ ΔΕΝ ΧΩΡΑΕΙ ΘΑ ΕΙΝΑΙ ΑΠΑΡΑΙΤΗΤΟ

Είναι σαφές ότι αυτός ο κόσμος επιβιώνει πλέον καταστρέφοντας. Καταστρέφοντας ανθρώπους, καταστρέφοντας κοινότητες, καταστρέφοντας τον ίδιο τον πλανήτη. Αν κάτι μπορεί να σταθεί εμπόδιο σ' αυτήν την καταστροφή είναι η ικανότητά μας να φανταζόμαστε νέρα από αυτόν τον κόσμο. Ενάντια στην αποξένωση και την απάθεια που γεννάει, να εγκαταλείψουμε τους εκβιασμούς που μας θέτει, να κόψουμε τους δεσμούς εξάρτησης και να του αρνηθούμε τη λύση στο πρόβλημα.

Γιατί ό,τι ονομαστεί απο δω και μπρος λύση στην κρίση δεν θα είναι για το καλό μας. Γιατί ούτε αυτοί μπορούν να εφαρμόσουν μια λίγο λιγότερο βάρβαρη πολιτική, με λίγο λιγότερους νεκρούς και λίγο λιγότερη καταστολή, ούτε εμείς είμαστε διατεθειμένες να επιστρέψουμε σε αυτό.

Τέλος, σε αυτή μας την προσπάθεια, δεν υπάρχει χώρος για ευκολόγια και ανάθεση. Δεν υπάρχει χώρος για ελπίδα, για την ελπίδα που έρχεται, για την ελπίδα που πεθαίνει τελευταία. Η ελπίδα έχει ψοφήσει εδώ και καιρό και αναδύει μόνο λύπηση. Δεν έχουμε έτοιμες συνταγές, αλλά έχουμε η μία την άλλη και γνωρίζουμε ένα δύο πράγματα. Το πρώτο είναι ότι μόνο στον δρόμο μας υπολογίζουν και αν δεν βρεθούμε εκεί, μαζικά, η κατάσταση θα είναι δύσκολη. Το δεύτερο είναι ότι δεν θέλουμε να αφήσουμε κανέναν μόνο του μέσα στην κρίση, παραδομένο στη βαρβαρότητα ή την κατάθλιψη. Πρέπει να φτιάξουμε δίκτυα αλληλεγγύης για να απαντάμε στις ανάγκες μας συλλογικά και να διεκδικούμε ό,τι μπορούμε. Δεν είναι λίγα για αρχη.

Σε αυτό το νέο πλαίσιο λιτότητας που πάει να επιβληθεί, που η ζωή εκπίπτει σε επιβίωση, ξέρουμε καλά πως ό,τι δεν χωράει θα είναι απαραίτητο.

Θα είναι απαραίτητη η αλληλεγγύη / η οργή και η χαρά / η συλλογική ζωή / η αντίσταση / οι αγώνες της καθημερινής ζωής.

ESTIA: ΣΕ ΕΛΛΗΝΙΚΗ ΜΕΤΑΦΡΑΣΗ ΕΞΩΣΕΙΣ ΚΙ ΕΚΤΟΠΙΣΜΟΙ ΜΕΤΑΝΑ- ΣΤ(ΡΙ)ΩΝ

Το πρόγραμμα ESTIA ξεκίνησε να εφαρμόζεται το 2015 από το Υπουργείο Μετανάστευσης και Ασύλου και αποτελούσε ένα στεγαστικό πρόγραμμα που θα παρείχε σπίτια σε αιτούντες ασύλου μέσω της μίσθωσης διαμερισμάτων. Όσο βρισκόταν στη δικαιοδοσία της Υπατης Αρμοστείας του ΟΗΕ (2015-2020) και χρηματοδοτούνταν από την Ευρωπαϊκή Επιτροπή, κάλυπτε 27.000 θέσεις στέγασης. Το 2020 η διαχείριση του προγράμματος πέρασε στην ευθύνη του Υπουργείου Μετανάστευσης το οποίο ένα χρόνο μετά μείωσε τις θέσεις στις 10.000 με ταυτόχρονη μείωση της χρηματοδότησης (91.5εκ για το 2021 ενώ τα 5 προηγούμενα χρόνια κυμαινόταν από 139εκ. το 2017 έως 190εκ. το 2019), ενώ αργότερα ανακοίνωσε πως το πρόγραμμα θα έληγε σταδιακά μέχρι το τέλος του 2022. Τη στιγμή που γράφεται αυτό το κείμενο υπάρχουν ακόμα ελάχιστες οικογένειες που μένουν σε σπίτια του ESTIA αφού οι περισσότερες κάτω από την πίεση των ΜΚΟ, που ουσιαστικά διαχειρίζονται το πρόγραμμα, έχουν μεταφερθεί σε διάφορα camps, όλα τους εκτός του αστικού ιστού.

Πρέπει να τονίσουμε πως οι οικογένειες που έμεναν στο ESTIA κατά μεγάλη πλειοψηφία αποτελούνταν από περιπτώσεις υψηλής ευαλωτότητας καθώς για να γίνει κάποιος/α δεκτός/η στο ESTIA υπήρχαν ορισμένα κριτήρια προτεραιότητας. Ανάμεσα στους «δικαιούχους» βρίσκονται λοιπόν μονογονεϊκές οικογένειες, έγκυες, ασθενείς που χρειάζονται συνεχή ιατρική περίθαλψη. Γι' αυτό τον λόγο, οι ΜΚΟ επιτελώντας το ανθρωπιστικό κομμάτι του ρόλου τους, τις συγκεκριμένες οικογένειες τις έχουν αφήσει τελευταίες αφού θα ήταν σχεδόν δολοφονικό να μεταφέρουν αυτά τα υποκείμενα σε ένα camp πολλά χιλιόμετρα μακριά από το κοντινότερο νοσοκομείο, όπου δεν μπορούν να καλέσουν

μόνες τους ασθενοφόρο και που δεν υπάρχει γιατρός καθόλη τη διάρκεια της ημέρας. Κι όμως, το ESTIA λήγει σε ένα μήνα και αυτό ακριβώς βλέπουμε να συμβαίνει. Με εξαίρεση κάποιες λίγες οικογένειες που επιλέγουν να αντισταθούν και να μην φύγουν από το σπίτι τους, οι περισσότερες υποκύπτουν στον εκβιασμό που λέει πως αν δεν συμμορφωθούν και μεταφερθούν σε κάποιο camp, θα επιβαρυνθεί η διαδικασία ασύλου τους.

Και ενόσω αυτά συμβαίνουν, το Υπουργείο Εργασίας έρχεται να συμπληρώσει το παζλ της αντιμεταναστευτικής πολιτικής ανακοινώνοντας ένα νέο πρόγραμμα το οποίο θα αφορά αρχικά 1.000 από τα αδειασμένα σπίτια του ESTIA¹¹. Βέβαια, αυτό που παραλείπεται να αναφερθεί σε όλα τα σχετικά άρθρα είναι οι όροι με τους οποίους θα «αδειάσουν» όλα αυτά τα σπίτια. Είδαμε να προτείνεται αρχικά, η αξιοποίησή τους για τη στέγαση νέων οικογενειών σε μια προσπάθεια να «σταθούν στα πόδια τους» και στη συνέχεια τροποποιήθηκε και προτάθηκε η αξιοποίησή τους για την «ενοικίαση με πολύ χαμηλό μίσθωμα σε ευάλωτους Έλληνες δικαιούχους».

Αρχικά μπορεί να εντοπίζουμε μια αντίφαση. Πώς γίνεται δηλαδή το ελληνικό κράτος, την ίδια στιγμή που πετάει ευάλωτα μεταναστευτικά υποκείμενα στον δρόμο, να καλλιεργεί μια προνοιακή πολιτική μέσα από την παροχή των ίδιων σπιτιών σε ευάλωτους ντόπιους; Βέβαια, άμα το καλοσκεφτούμε στην πραγματικότητα δεν υπάρχει κάποια αντίφαση. Το ελληνικό κράτος φροντίζει σε κάθε εποχή να προσφέρει τη μεταναστευτική πολιτική που της ταιριάζει. Ανά καιρούς είδαμε να προωθείται το απροσπέλαστο κλείσιμο των συνόρων, άλλες φορές είδαμε να προτείνεται η κρατική και κοινωνική φιλανθρωπία στις μετανάστριες μέσα από παροχές και τώρα βλέπουμε και τις τελευταίες αυτές παροχές να αποσπώνται με τη βία. Όλα τα παραπάνω αποτελούν κομμάτι του ίδιου παζλ ελληνικής μεταναστευτικής πολιτικής το οποίο καθορίζεται από τις ανάγκες που υπάρχουν σε εργατικό δυναμικό κάθε φορά και τις αντιστάσεις των ίδιων των υποκειμένων απέναντι στην καθημερινή υποτίμηση των ζώων τους.

Το εξοργιστικό είναι αυτή ακριβώς η φαινομενική αντίφαση, πως δηλαδή το κράτος παρουσιάζεται ως ευαίσθητο απέναντι στις ντόπιες ευάλωτες κοινωνικές ομάδες, ενώ ταυτόχρονα αναγγέλλει την έξωση χιλιάδων ευάλωτων μεταναστευτικών υποκειμένων. Την ίδια στιγμή που βλέπουμε τους λογαριασμούς μας, το σούπερ μάρκετ, τα καύσιμα, τα ενοίκια να σκαφαλώνουν όλο και ψηλότερα ενώ ο χρόνος και οι μισθοί μας βουλιάζουν βαθύτερα, η προνοιακή αγκαλιά του κράτους μάς προτείνεται ως η μόνη δυνατή διέξοδος από τον ζόφο που καταπίνει αργά αργά τις ζωές μας. Λες και δεν αντιλαμβανόμαστε πως κι εμείς, μέσα από

τη σταδιακή υποχώρηση του κράτους από τις επιμέρους κοινωνικές παροχές, βρισκόμαστε όλο και περισσότερο αποκλεισμένες από την πρόσβαση: στην υγεία, στη στέγαση, στον ελεύθερο χρόνο. Λες και το γεγονός ότι εκτοξεύονται τα νοίκια δεν έχει να κάνει με την ανάπλαση και τον εξευγενισμό των γειτονιών μας ώστε να γίνουν πιο λαμπερά καταναλωτικά κέντρα για τους πολίτες και τους τουρίστες. Σα να μην έχει καμία απολύτως σχέση η προώθηση της αγίας ελληνικής οικογένειας (και μέσα από το συγκεκριμένο πρόγραμμα στέγασης ευάλωτων οικογενειών π.χ. Μονογονεϊκές, πολύτεκνες κλη) με την όξυνση του εθνικού αισθήματος και της προσπάθειας να προστατευτεί η κανονικότητα. Μια κανονικότητα που μας θέλει όλο και πιο μόνους, όλο και πιο αδύναμες, να ψάχνουμε τους εχθρούς στα πρόσωπα όλων αυτών που δεν χωράνε σε έναν κόσμο όπου φαίνεται πως πρέπει να ζούμε μόνο για να δουλεύουμε και να καταναλώνουμε.

Γι' αυτό, ενώ γίνονται μεγαλόψυχες εξαγγελίες που κόπτονται για την ευημερία των ελληνικών οικογενειών, ακονίζεται λίγο παραπάνω ο ρατσισμός που καλλιεργείται σε όλα τα επίπεδα για τις μετανάστριες. Γιατί μάλλον είναι πιο εύκολο να βλέπουμε απέναντί μας τους μετανάστες, πιστεύοντας πως αυτοί ευθύνονται για τη ζωή που τείνει όλο και πιο πολύ προς την εξαθλίωση και τη μιζέρια, παρά να δούμε πως ούτε εμείς φαίνεται να χωράμε πλέον στις πόλεις. Πώς άλλωστε θα μπορούσαμε να χωράμε σ' αυτές τις πόλεις που μετατρέπονται σιγά σιγά αποκλειστικά σε χώρους εργασίας και διασκέδασης, που τα σπίτια δεν μας χωράνε γιατί είναι πολύ μικρά, πολύ ακριβά (ή και τα δύο ταυτόχρονα), που η καθαρότητά τους αποτυπώνεται σε περισσότερους μπάτσους, περισσότερα μαγαζιά, περισσότερους εκτοπισμούς όλων όσων φαντάζουν παράταιροι. Αφού συνειδητοποιήσουμε λοιπόν, ότι οι πόλεις έχουν γίνει ακατοίχτες για τις ντόπιες, πόσο μάλλον για τις μετανάστριες, και πως οτιδήποτε δεν παράγει κέρδος ή διακόπτει τις ροές των εμπορευμάτων πρέπει να περιθωριοποιηθεί και να εκτοπιστεί εκτός του κέντρου των μητροπόλεων, καταλαβαίνουμε ότι η μόνη βιώσιμη λύση είναι η συνάντηση και οι κοινότητες αγώνων ντόπιων και μεταναστριών. Η συλλογικοποίηση των αρνήσεών μας και η ανταλλαγή εμπειριών αγώνα για τη συμβολή σε νέα πεδία αγώνα, μπορούν να αποτελέσουν χρήσιμα βήματα για να διεκδικήσουμε από κοινού τα κέντρα των πόλεων ως χώρους που ζούμε και αγωνιζόμαστε μαζί.

1. https://www.google.com/amp/s/www.typosthes.gr/oikonomia/296800_programma-spiti-moy-apantiseis-se-11-erotiseis-apo-ypourgeio-ergasias%3famp

Δευτέρα



ημερολόγιο

κοινωνικού

χωροχρόνου

Δευτέρα κάτι έχω. Δευτέρα έχω νεύρα, έχω τις κυριακάτικες ματαιώσεις στοιβαγμένες στο χολ και τις ελπίδες στον κάδο με τα άπλυτα. Δευτέρα έχω να θυμηθώ να μην ξεχάσω να στείλω το βιογραφικό, προώθηση (*I hope this e-mail finds you well*) σε μια ντουζίνα δουλειές με προοπτική και να αλλάξω τον προσανατολισμό σε ένα φυτό εσωτερικού χώρου, που μοιάζει μετέωρο. Δευτέρα έχω να ανταπεξέλθω στα ρατσιστικά σχόλια, στη μιντιακή πολεμική γλώσσα και τον θεαματικό διαχωρισμό. Δευτέρα θα συλλογικοποιηθώ στο δέλεμα του μεταπτυχιακού ή θα υποστηρίξω το δικαίωμα στη σίτιση με επιπλέον πιάτο στη λέσχη, ενώ θα διαβάξω σποραδικά τα κείμενα για την αποψινή συνέλευση. Δευτέρες συναντιόμαστε όλες οι ομάδες της κοινότητας της κατάληψης και αυτό, παρά την κούραση ή την αϋπνία, μου δίνει, πάντα, απάντηση πιο ηχηρή από τα χαμηλόφωνα ατομικά μου ερωτηματικά. Κοινότητα, δηλαδή κίνηση, οργάνωση και συνειδητότητα, όχι απολυτότητα ούτε ατρωτότητα. Αλλά διασυλλογική συνέλευση ενάντια στην καπιταλιστική βαρβαρότητα.

Δευτέρες θα ανακαλέσω τις στιγμές που βγαίναμε ανέμελα με όλα τα φιλαράκια και θα επιχειρήσω να στείλω μήνυμα αγνοώντας τις προτάσεις του αλγόριθμου για τιμές σοκ σε ένα ισοθερμικό παντελόνι για τον φετινό χειμώνα.



άφραγκη και έγκυος

ο γυναικολόγος ανεβάζει το κασέ ανάλογα με το πόσες μέρες χρειάζεται για να πάρει την απόφαση για έκτρωση.

οι γονείς της ψήνονται να δουν εγγονάκι, οπότε δεν παίζει χρηματική βοήθεια από εκεί.

θα πήγαινε στο δημόσιο, αλλά στο νοσοκομείο της πόλης της οι γιατροί συχνά αρνούνται να κάνουν εκτρώσεις όταν δεν κινδυνεύει άμεσα η ζωή της γυναίκας.

άσε που και εκεί το φακελάκι μάλλον δε θα το γλίτωνε.

νέος στην πόλη χωρίς πολλές παρέες

πρέπει να μείνει μια εβδομάδα σε καραντίνα, γιατί είναι θετικός στον COVID.

νιώθει υπερβολικό άγχος, πίεση στον θώρακα, οι τέσσερις τοίχοι τον βαραίνουν και θέλει να μιλήσει με κάποιον, αλλά δε ξέρει αν το έχει να βγει έξω από το σπίτι.

οι ψυχολόγοι του ζητάνε 30 ευρώ για διαδικτυακή συνεδρία και στη δημόσια γραμμή υποστήριξης «η κλήση προωθείται».

κάνει υπομονή και ελπίζει να του περάσει σύντομα ο πανικός, όπως και ο βήχας.

αγχωμένη με τα ΣΜΝ

ρωτάει τους συντρόφους της αν έχουν έχουν πάει για εξετάσεις τώρα τελευταία και της λένε πως δεν έχουν εμφανίσει κάτι ασυνήθιστο.

το εμβόλιο για τον HPV, που θα την προστάτευε λίγο περισσότερο, δεν το έχει κάνει κανείς τους, γιατί κανείς δεν ενημερώνει τα αγόρια από μικρά για την ύπαρξη του.

εντέλει, πηγαίνει στους γυναικολόγους ανελλιπώς να της κάνουν με αφρόντιστο τρόπο εξετάσεις και με ακόμη πιο αφρόντιστο λόγο μαθήματα ηθικής.

κι αναρωτιέται πότε η επιστημονική κοινότητα θα σταματήσει να ασχολείται με τα σώματα μας και υπάρχουνε μόνο για να κάνουμε παιδιά.

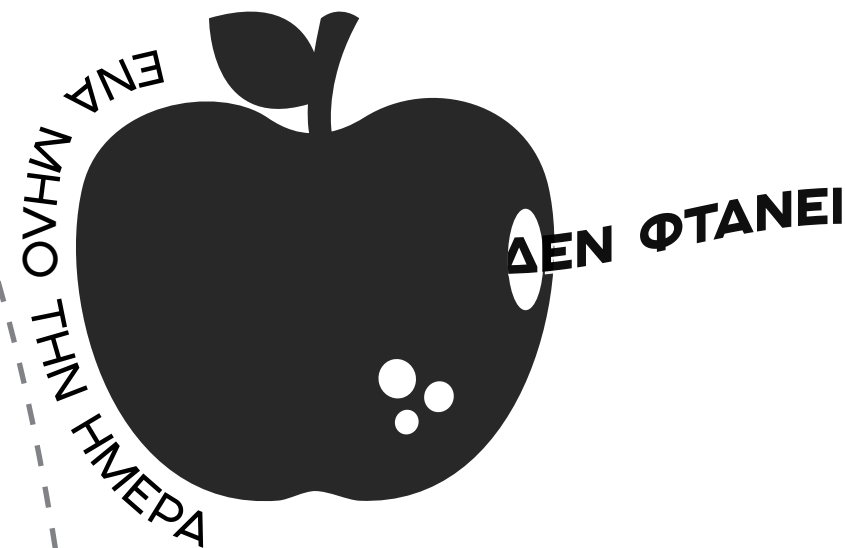

μετανάστρια ανασφάλιστη με υψηλό πυρετό

ανησυχεί για την κατάσταση της και θέλει να πάει στο νοσοκομείο.

όμως, αν πάει στα επείγοντα και καταλήξει στα κρατητήρια;

αλλά και χαρτιά να είχε, σε τι γλώσσα θα μιλούσε, αφού δεν υπάρχει ούτε ένας διερμηνέας;

ελπίζει ο πυρετός να πέσει από μόνος του.

οι γιατροί θα μάθουν επιτέλους να μιλάνε;

με το αριστερό βλέφαρο πεσμένο πήγε σε έναν νευρολόγο.

στα πρώτα 5' ξεκίνησε να της λέει με περίσσια αυτοπεποίθηση ότι έχει ένα αυτοάνοσο και σταδιακά θα μείνει παράλυτη, στην καλύτερη μόνο από τη μία πλευρά.

της είπε ότι θα χρειαστούν, βέβαια, και άλλες εξετάσεις για να επιβεβαιωθεί αυτό, κάτι που δεν τον απέτρεψε όμως από το να κάνει τη διαγνωσάρα.

τελικά, πήγε σε άλλο γιατρό (βασικά σε άλλους τρεις για να είναι σίγουρη) και ήταν απλώς μια συνέπεια του θυρεοειδή της.

αλλά αυτό δεν αλλάζει το ότι έχασε για έναν μήνα τον ύπνο της και τον μισό μισθό της στις επισκέψεις.

Πολλές ξεχωριστές ιστορίες, που όλες έχουν κάτι κοινό. Είναι ιστορίες μοναξιάς απέναντι στο σύστημα παροχής υπηρεσιών περίθαλψης. Για να σπάμε τη μοναξιά συλλογικά, ξεκινάμε να μιλάμε για όσα βιώνουμε από την πρώτη κιόλας στιγμή που ερχόμαστε αντιμέτωποι με ένα ζήτημα υγείας. Από τα ραντεβού που δε βρίσκουμε ή που βρίσκουμε αλλά είναι σε 5 μήνες και τις πολύωρες αναμονές ακόμα και στα επείγοντα, μέχρι την ολοκλήρωση μιας θεραπείας. Συζητάμε πώς συχνά τρέχουμε μόνες μας, να βγάλουμε άκρη με τους δαιδαλώδεις διαδρόμους των νοσοκομείων, με τη σχετική γραφειοκρατία, με τις αντιφατικές δηλώσεις του υγειονομικού προσωπικού, για να ανακαλύψουμε πόσο δωρεάν δεν είναι, τελικά, η δημόσια υγεία. Πως τα επείγοντα είναι μονόδρομος για τους ανασφάλιστους και μη ασφαλή χώρος για τους μετανάστες που δεν έχουν χαρτιά. Πως όλοι αυτοί είναι κάποιοι από τους λόγους, που μας ωθούν ενίοτε να πληρώνουμε από την τσέπη μας για να γίνουν όλα πιο γρήγορα και λιγότερο επώδυνα.

Όμως, είτε πληρώσουμε είτε καταφέρουμε να χρησιμοποιήσουμε μία από τις δημόσιες δομές υγείας, συχνά συναντάμε συμπεριφορές που υποτιμούν εμάς, το σώμα μας και τον χρόνο μας. Μοιραζόμαστε την ανασφάλεια που βιώνουμε για τις προτεινόμενες λύσεις

από ειδικούς που μας βλέπουν ούτε για 5', τη δυσκολία να κάνουμε ερωτήσεις σε μία ιατρική αυθεντία, την απελπισία μας όταν μία άλλη ιατρική αυθεντία ακυρώνει εντελώς μια προηγούμενη.

Γι' αυτό ξεκινάμε να μιλάμε και για την ποιότητα υπηρεσιών υγείας που θέλουμε. Που δε μπορεί να υπάρξει χωρίς να συναντηθούμε με τους υγειονομικούς σε διεκδικήσεις για καλύτερες συνθήκες εργασίας, μη εξοντωτικά ωράρια, δυνατότητα λήψης αδειών, προσλήψεις και τον απαραίτητο υλικοτεχνικό εξοπλισμό. Ψάχνουμε κοινές λύσεις στα «ατομικά» μας προβλήματα, σκεφτόμαστε τρόπους να μειώσουμε τις αποστάσεις ανάμεσα σε ειδικούς και μη, συζητάμε για τους συλλογικούς αγώνες που θέλουμε να τρέξουμε για τη συνολική μας ανατίμηση.

ΜΕΧΡΙ ΟΙ ΥΠΗΡΕΣΙΕΣ ΠΕΡΙΘΑΛΨΗΣ ΝΑ ΕΙΝΑΙ ΟΝΤΩΣ ΔΩΡΕΑΝ, ΠΟΙΟΤΙΚΕΣ, ΑΜΕΣΕΣ, ΚΑΘΟΛΙΚΕΣ ΚΑΙ ΧΩΡΙΣ ΑΠΟΚΛΕΙΣΜΟΥΣ

πονάει δόντι; βγάλε δόντι

θέλει να βγάλει τον φρονιμίτη, γιατί δεν αντέχει τον πόνο.

οι ιδιώτες ζητάνε μέχρι και 100 ευρώ, που δε διαθέτει.

άλλωστε η (δωρεάν) παροχή φροντίδας για οδοντιατρικά προβλήματα θεωρείται πολυτέλεια.

μάλλον θα το βγάλει μόνος του με πένσα.

επιρρηπής στην αμυγδαλίτιδα

ξύπνησε με πυρετό και πολύ πόνο. ξέρει πως για ακόμη μία φορά είναι αμυγδαλίτιδα.

θέλει άδεια για τη δουλειά και επειδή το αφεντικό του είναι μαλάκας (ή επειδή ο νόμος για τα εργασιακά είναι μαλάκας, δεν έχει καταλάβει) πρέπει να πάει στο δημόσιο για να πάρει άδεια άνω των 3 ημερών – και καμιά αντιβίωση, την 3η για φέτος.

το κέντρο υγείας της γειτονιάς δεν έχει ραντεβού και στο νοσοκομείο περίμενε 10 ώρες. πρέπει τελικά να ξαναπάει σε 3 μέρες, γιατί οι γιατροί στα επείγοντα δε μπορούσαν να του γράψουν παραπάνω άδεια.

κάτι γραφειοκρατικό είπαν.

γιατρίνα ειδικευόμενη

κάνει σερί εφημερίες και με δυσκολία στέκεται στη δουλειά της.

ο ανώτερός της τη φορτώνει με όλα τα δύσκολα περιστατικά, την πιέζει να είναι πιο διεκπεραιωτική και όχι τόσο «ευαίσθητη».

θέλει να πάρει λίγο χρόνο να σκεφτεί πώς θα μπορούσε να έχει μια σχέση φροντίδας και εμπιστοσύνης με τους ασθενείς.

αλλά πότε να το κάνει αυτό; καλά-καλά δεν προλαβαίνει να τους δει. εδώ και δύο χρόνια ούτε άδεια δε μπορεί να πάρει.

ΕΡΓΑΣΙΑ ΚΑΙ ΧΑΡΑ ΚΙ Ο ΓΑΪΔΑΡΟΣ ΠΕΤΑΕΙ

Θα ξεκινούσαμε με μια παραδοχή. Ότι η εργασία είναι εκβιασμός. Ακόμα κι αν δουλεύουμε σε κάτι που μας αρέσει, αν με κάποιο τρόπο ξεδιπλώνεται εκεί η δημιουργικότητά μας, ακόμα κι αν έχουμε ωραίο κλίμα στον εργασιακό μας χώρο, το κάνουμε κυρίως για έναν λόγο: να μπορούμε να επιβιώσουμε στον κόσμο του κεφαλαίου, όπου χρειαζόμαστε λεφτά. Αντιλαμβανόμενες έτσι την εργασία, ο ελεύθερος χρόνος, ο χρόνος δηλαδή που περισσεύει από αυτήν, μας φαίνεται πολύτιμος. Εδώ να σημειώσουμε, ότι απλά και μόνο ότι αναφερόμαστε σε αυτό τον χρόνο ως «ελεύθερο» υποδηλώνει ξεκάθαρα την ύπαρξη ενός άλλου κομματιού χρόνου το οποίο είναι «μη ελεύθερο» εξαιτίας του καταναγκασμού της εργασίας. Φυσικά σε ένα περιβάλλον όπου τα πάντα είναι συγκροτημένα γύρω από τη μεγαλύτερη εξασφάλιση κέρδους για κάποιους και την ικανότητα κατανάλωσης για κάποιες άλλες, δεν θα μπορούσε παρά και ο ελεύθερος χρόνος να βρίσκεται πολλές φορές χρωματισμένος από αυτή την πραγματικότητα.

Όσο περνάνε τα χρόνια, φαίνεται πως όλο και πιο πολύ δεν αρκεί απλά να δουλεύουμε κάπου για να ζήσουμε. Απαιτείται από εμάς, να επενδύσουμε στον ελεύθερό μας χρόνο, με τρόπο τέτοιο ώστε να βελτιωθούμε εργασιακά και να επιστρέφουμε πιο ανταγωνιστικές και χρήσιμες στην αγορά εργασίας. Όπως στον καπιταλισμό το κεφάλαιο πρέπει διαρκώς να επεκτείνεται, έτσι καλούμαστε κι εμείς να βελτιωνόμαστε διαρκώς, υπό το πρόσχημα του να είμαστε λιγότερο αναλώσιμοι.

Γι' αυτό παρότι μπορεί να εργαζόμαστε σε δουλειές με έναν μισθό ικανό να μας καλύψει βασικές ανάγκες και επιθυμίες, βλέπουμε τους συναδέλφους μας να μην χαλαρώνουν ποτέ και τον «ελεύθερό» τους χρόνο να ξεχειλίζει από σεμινάρια, δεύτερα και τρίτα μεταπτυχιακά, ξένες γλώσσες και διδακτορικά. Και απορούμε, πότε προλαβαίνει κανείς σε ένα τόσο χρονικά περιορισμένο πλαίσιο, να βρει χρόνο να συναντήσει τους κοντινούς του, να δει ταινίες, να αράξει άσκοπα και παράλληλα να κυνηγήσει το επόμενο χαρτί που θα τον βάλει σε

καλύτερη θέση στην αγορά εργασίας. Ο πολύ πραγματικός εκβιασμός της εργασίας, φαίνεται πως πλέον δεν χορταίνει μόνο με το παγιωμένο 5ημερο 8ωρο που έχουμε συνηθίσει, αλλά επιδιώκει να επεκταθεί σε κάθε σπιθαμή ελεύθερου χρόνου που μας έχει απομείνει, προκαλώντας μας όλο και περισσότερη ανασφάλεια και άγχος για το επαγγελματικό μας μέλλον.

Νιώθουμε βέβαια, πως αυτές οι υποσχέσεις για ανέλιξη και επαγγελματική πρόοδο δεν μας χωράνε όλες. Και ξέρουμε πως όταν μιλάνε για ισότητα ευκαιριών, αγνοούν τα διαφορετικά περιβάλλοντα αφετηρίας και τις δυνατότητες που η καθμία φέρει. Γι' αυτό και δεν μπορούμε να πιστέψουμε πως αυτός ο κόσμος που είναι χτισμένος πάνω σε εκμεταλλευτικές σχέσεις και σχέσεις διαχωρισμού μπορεί να εξασφαλίσει για όλους μια ζωή που πραγματικά θα θέλαμε να ζούμε.

Μπορεί παλιότερα οι προλετάριοι να μεταπηδούσαν από το ένα αντικείμενο εργασίας σε ένα άλλο ως ανειδίκευτοι και να μπορούσαν να επιβιώσουν. Όπως επίσης και να διεκδικούσαν λιγότερο χρόνο εργασίας, ανατιμώντας έτσι την εργατική τους δύναμη. Πλέον, βλέπουμε πως η εξειδίκευση αποτελεί μονόδρομο και η διεκδίκηση για λιγότερο χρόνο εργασίας δίνει τη θέση της σε απαίτηση για μεγαλύτερο μισθό. Ενώ οι δυο αυτές διεκδικήσεις μπορεί πρακτικά να δίνουν το ίδιο αποτέλεσμα (την αύξηση της αξίας της εργατικής μας δύναμης), νιώθουμε πως η κατεύθυνση που υπάρχει σήμερα τείνει να μας προσδένει όλο και πιο πολύ στη συνθήκη της εργασίας (παραπάνω μισθός = παραπάνω εργασία = παραπάνω αγοραστική δύναμη). Ο περισσότερος ελεύθερος χρόνος μπορεί παλιότερα να συνέβαλλε σε καλύτερη ποιότητα ζωής, ενώ πλέον αυτή συνδέεται με τη μεγαλύτερη δυνατή πρόσβαση στα εμπορεύματα.

Στις συνθήκες κρίσης που βιώνουμε, όλο το παραπάνω σχήμα φαντάζει όλο και πιο επιτακτικό. Φαίνεται ότι μόνο η επένδυση στην εργασία μπορεί να μας κάνει να ανταπεξέλθουμε στο αυξανόμενο κόστος ζωής. Παρόλα αυτά όμως, δεν πιστεύουμε ότι αυτή η πραγματικότητα μπορεί να ξεπεραστεί με ατομικές επιλογές. Σε μια καθημερινότητα που όλα συνηγορούν στην περαιτέρω εξατομίκευση, όπου μόνη προοπτική ζωής μοιάζει να είναι αυτή όπου το κάθε άτομο νοιάζεται μόνο για τον εαυτό του και στις δυσκολίες επιστρέφει στον στενό οικογενειακό του κύκλο, όπου μόνο με υπομονή και προσωπικό αγώνα ξεπερνιούνται τα ζόρια, προσπαθούμε να δημιουργήσουμε τους χώρους και τους χρόνους για να συναντηθούμε και να συζητήσουμε τα ζητήματά μας. Να δούμε πως η εντατικοποιημένη καθημερινότητα, παρότι μας εμφανίζεται ως ατομικό βίωμα, είναι κοινή για όλες μας και μόνο η συλλογική αντιμετώπισή της φαίνεται να είναι εφικτή. Γιατί δεν θέλουμε η ζωή μας να ταυτίζεται με τη δουλειά και την κατανάλωση αλλά θέλουμε να τη μοιραζόμαστε με όλες αυτές που δεν χωράνε σε μια μίζερη καθημερινότητα και ζήτανε όλο και περισσότερα.

Πόσα χιλιόμετρα είναι ο φράχτης που κατασκευάστηκε αρχικά στον ποταμό Έβρο;

• A: 7 • B: 27
• Γ: 47 • Δ: 57

Ο φράχτης του Έβρου μαζί με τους καθημερινούς πνιγμούς έχουν γίνει πλέον κάτι τόσο τετριμμένο που μια ερώτηση σαν αυτή στον Εκατομμυριούχο, δεν φαίνεται να ενοχλεί σχεδόν κανέναν. Η παίχτρια βρίσκει (κατά τύχη) τη σωστή απάντηση και μετά τους πανηγυρισμούς, ο Γρηγόρης μάς ενημερώνει πως επεκτάσεις του φράχτη είναι καθοδόν με σκοπό να φτάσει τα 180 χιλιόμετρα. Σε ένα παράλληλο σύμπαν, η παίχτρια είναι μετανάστρια και αφού απαντήσει σωστά, αραδιάζει αλα slumdog millionaire όλη την ιστορία της για το πως διέσχισε τον Έβρο, για τους ξυλοδαρμούς από συνοριακούς, τα αλληπάλληλα pushbacks, τα κανόνια ήχου, τις ενδιάμεσες νησίδες και τους πυροβολισμούς. Μετά από όλα αυτά, της βάζουν εύκολες ερωτήσεις με αποτέλεσμα να κερδίσει και οι τηλεθεατές εκείνο το βράδυ κοιμούνται με τη συνειδησή τους καθαρή, ενώ η κατάσταση στα σύνορα παραμένει η ίδια.

Τώρα που το ξανασκεφτόμαστε, σε αυτό το παράλληλο σύμπαν μάλλον θα είχαμε Σύριζα.

Τρίτη

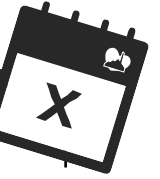

Τρίτες ξυπνάμε απότομα τα χαράματα με δυο γουλιές καφέ. Θέλουμε να είμαστε συνεπείς στο πρωινό ραντεβού για τις εργασίες συντήρησης της κατάληψης. Θέλουμε να ενισχύσουμε με χόμα και τσιμέντο την κτιριακή στατικότητα, με λόγια και κείμενα την κινηματική μας θεμελίωση η οποία θα κυλάει δυναμικά στον χρόνο. Με εντάσεις αλλά και συνειδητότητα της ανάγκης να υπάρχουμε ανταγωνιστικά. Τις Τρίτες έχουμε βρεθεί να ακούμε διαδικτυακές διαλέξεις για τα μαθήματα του πτυχίου που ακόμα χρωστάμε και να νιώθουμε ασφυκτικά όταν ζητάμε τα χρωστούμενα από το αφεντικό που δουλέψαμε τον προηγούμενο μήνα. Με κλειστή την κάμερα της «τηλεκατάρτισης» προσπαθούμε να βρούμε την επόμενη σκατοδουλειά σε ιστοσελίδες και εφαρμογές, ενώ πάλι δεν βρήκαμε χρόνο να απλώσουμε το πλυντήριο, που βάλαμε πριν το σούπερ μάρκετ. Την Τρίτη είχαμε κανονίσει καφέ αλλά επιλέξαμε να τα πούμε έξω μετά το τέλος της πορείας.

Τις Τρίτες εδώ και χρόνια πραγματοποιείται η ανοιχτή συνέλευση της Φάμπρικας Υφανέτ και οι συντρόφισσες έχουν κατά νου μια πολύ ενδιαφέρουσα μετάφραση ενός κειμένου που θα ήθελαν να συζητηθεί κοινοτικά, ενώ νέα μέλη, deadline τυπογραφείου και ενημερώσεις στις mailing lists καταλύζουν το πρώτο ημίωρο της διαδικασίας. Τις Τρίτες ο κόσμος που πλαισιώνει το bmx park, βρίσκει ευκαιρία να αράξει το βράδυ για μπύρα, ενώ η ομάδα πανιών και ακροβατικών εφευρίσκει νέους τρόπους μόνωσης του χώρου της.

Τρίτη δεν σου έστειλα μήνυμα, αλλά θα νομίσω πως κάπως θα με έχεις καταλάβει.

Τετάρτη

Τετάρτη είχα επιλέξει να περάσω το απόγευμα μαζί σου όμως η υπερωρία στο γραφείο και στην καφετέρια συμπύκνωσε τόσο τη μέρα μας που αρκέστηκα στο να σου γράψω ότι μου λείπεις. Την Τετάρτη κρατάω σφιχτά το μπουφάν γιατί το κρύο όταν βγαίνω από το αστικό με κόβει σαν λαμαρίνα και γράφω σκέψεις στο συλλογικό τσατ για μια καμπάνια για το κόστος ζωής, τον έμμεσο μισθό και τις κοινοτικές μας αντιστάσεις. Τετάρτη κατάφερα ξανά να ξεφύγω από τον σεκιουριτά και από τον πανοπτισμό των καμερών ασφαλείας, όταν απαλλοτριώσα τα υλικά για το μεσημεριανόσνακ. Στον δρόμο για το σπίτι σκέφτηκα ιδέες που μάλλον θα χωράνε στο δεύτερο τεύχος του φανζίν, που λέμε ακόμα με τον κολλητό μου να βγάλουμε, και να το τυπώσουμε παρέα σε κάποια αυτοοργανωμένη τυπογραφική κολεκτίβα. Προς στιγμή χαρά. Στην τελική, η Τετάρτη είναι ημέρα για ταινία και συζήτηση. Είναι ημέρα για συνάντηση στη ζεστή αίθουσα του cine Yfanet και στις συνθήκες που η κινηματογραφική γλώσσα θα πυροδοτήσει μεταξύ μας. Τετάρτες ακούω λιγότερα ελληνικά και περισσότερο βιώματα μεταναστών και μεταναστριών, μιας και βρήκαμε την ευκαιρία να γνωριστούμε κατεβαίνοντας, μετά το τέλος της προβολής, στο φουαγιέ, όπου συναντιέται κάθε Τετάρτη και η συνέλευση stop war on migrants. Εφιάλτες συνόρων και όνειρα ελευθερίας.

Επίσης, τις Τετάρτες μεταξύ κειμένων, προβών και μονταζι-ακών επιλογών, συναντιέται η συντεχνία πλην, μια ενήλικη (τα έχει κλείσει προ πολλού τα δεκαοχτώ), διαρκώς ευφάνταστη συνέλευση στον προσδιορισμό των μέσων και την κοινοποίηση των σκοπών της αντιεμπορευματικής και αντικαπιταλιστικής τέχνης σε θέση μάχης απέναντι στην κοινωνία του θεάματος.

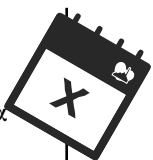

με τις φίλες συζητάμε μήπως ψηφίζαμε φέτος...

«έλα, μία φορά, και θα συνεχίσουμε να κάνουμε ό,τι κάνουμε, απλά να πάμε να το ρίξουμε κάπου, να μην ξαναβγει μόνη της η νδ ρε παιδί μου»

αλλά το μέρα25 είναι τόσο καλτ

και το κκε υπερψήφισε κι αυτό το δωράκι-επίδομα των 600 στους μπάτσους, παρά τη δολοφονική επίθεση στον Κάλο που μόλις είχε συμβεί.

«μήπως σύριζα τότε; έχει μια ελπίδα να ξαναβγει αυτό; τα άλλα γιατί να τα ψηφίσεις;»

απλώς, το να ψηφίσω σύριζα είναι κάπως... απροσάρμοστο να το πω;

είναι κάπως σαν:

το παλιό αφεντικό μου - που είχε κι εναλλακτικό μαγαζάκι και μας το έπαιζε κουλ - μου είχε υποσχεθεί ότι θα πληρώνομαι κανονικά και θα μου κολλάει τα περισσότερα ένσημα. Ωστόσο, δεν μου είχε πει ότι θα κάνω υπερωρίες κάθε βδομάδα, τις οποίες δεν θα τις πληρώνομαι κιόλας, μιας και αράζουμε μωρέ στο ωραίο μας μαγαζάκι.

και μαλώσαμε.

κι έφυγα. τον ξέχες κι έφυγα.

κι ακόμη μου χρωστάει λεφτά, δεδουλευμένα.

κι όλη η παρέα, σταματήσαμε να πηγαίνουμε.

[γιατί μας α π ο γ ο ή τ ε υ σ ε και πρόδωσε την ελάχιστη εμπιστοσύνη που μας είχε απομείνει ούτως ή άλλως για αυτόν τον κόσμο.]

ένιγουει, τον έκανα και ρεντίκολο και δεν πατάει κανείς.

ακόμη κι ο ίδιος ντρέπεται να ρωτήσει τον κόσμο γιατί δεν πηγαίνει

και δεν θέλει να το πολυανοίγει το θέμα - γιατί ακόμη μου χρωστάει και κάνει σαν να μην πρόκειται να το αλλάξει αυτό (τόσος καιρός πέρασε).

το να ψηφίσω σύριζα, **το να ψηφίσω γενικότερα μάλλον**, είναι κάπως σαν να πηγαίνω σε αυτό το αφεντικό και να του λέω ότι θέλω να κάνουμε στο μαγαζί του το πάρτυ ορκωμοσίας μας, με άλλες 3 φίλες. για το οποίο μπορεί να μου κάνει κάποια έκπτωση, αλλά καμία σχέση με το ποσό που μου χρωστάει.

και θα ξαναρχίσουν μετά να πηγαίνουν όλοι.

και η α π ο γ ο ή τ ε υ σ η θα βαθύνει κι άλλο. αλλά αυτή τη φορά δεν θα προέρχεται μόνο από αυτόν, αλλά κι από μένα.

μπορεί να πω και καμιά δεκαριά τζάμπα ποτά στο μαγαζί του τον επόμενο χρόνο - πάλι καμιά σχέση με το ποσό που μου χρωστάει - αλλά είναι σημαντικό κι αυτό. να μπορώ να πίνω τα ποτά μου σε ένα μέρος, που πάντα μου άρεσε κιόλας η αισθητική του στην τελική.

αλλά τα βράδια που θα γυρίζω σπίτι, θα σκέφτομαι,

πως πάμε όλες και πίνουμε τα ποτά μας σε αυτόν τον ηλίθιο και δεν κάνουμε πια πάρτυ στα σπίτια μας, στα πάρκα, στις καταλήψεις (στις καταλήψεις κάνουμε δηλαδή, αλλά δεν έχουν μείνει τόσες πολλές πια).

πως αφήσαμε να χαθεί η δυνατότητα να κάνουμε μαζώξεις στα σπίτια μας;

πως αφήσαμε να επικρατήσει το «κι εγώ όμως δουλεύω αύριο» σε τέτοιο βαθμό (μην πέσετε να με φάτε, σε τέτοιο βαθμό ξαναλέω) ώστε

να εκμηδενίσει το «είναι κι αυτό μια ανάγκη να μπορώ να μαζεύομαι με τις φίλες σε ένα μέρος που δεν θα πληρώνουμε για να κάσουμε-ούτε θα καθόμαστε σε σκαμπό-έχουμε και τη μέση μας»;

πως αφήσαμε να γιγαντωθεί η απόσταση με την κάθε γιαγιά και τον κάθε παππού, ώστε να είναι σε τέτοιο βαθμό αντιδραστικοί με τις καταλήψεις και τις πλατείες;

πως αφήσαμε τη συναδέλφισσα στη δουλειά να λέει «και κάλεσα αμέσως τους μπάτσους» και να μην απαντάμε (γιατί στη δουλειά δεν ξέρουν κι ακριβώς ότι βγαίνω μόνο σε καταλήψεις);

πως δεν βρήκαμε τίποτα άλλο να κάνουμε για το βιολογικό;

αλλά επειδή γράφω κι ένα κείμενο, να επιστρέψω στο θέμα των εκλογών (κι ας αφήσω το θέμα των πάρτυ που με καίει εξίσου) και να πω ότι

κάθε βράδυ, στο δρόμο για το σπίτι, πιωμένη και περπατώντας μόνη, αν πάω να κάνω το πάρτυ στο μαγαζί από το παλιό αφεντικό

κι αν πάω να ψηφίσω,

θα ονειρεύομαι η ζωή μας να 'ταν αλλιώς.

αλλά θα μου φαίνεται βουνό το να γίνει αλλιώς.

- μα, ήδη σου φαίνεται βουνό!

- ναι, αλλά η κουβέντα με τις φίλες κατέληξε στο να μην αφήνουμε σε περιόδους κρίσης κι απελπισίας αυτά τα οποία έχουμε εμείς επιλέξει μετά από δική μας σκέψη κι επιθυμία και ανάγκη και συζητήσεις και αμπελοφιλοσοφίες με τα συντροφικά μας άτομα.

να μην ξεχνάμε πως ονειρευόμασταν να είμαστε και πως φανταζόμασταν ότι θα νιώθαμε ασφάλεια, ακόμη κι αν δεν νιώθουμε πάντα.

η κουβέντα με τις φίλες κατέληξε στο ότι τώρα είναι μία περίοδος που χρειαζόμαστε ενδυνάμωση και να πιστέψουμε ξανά στα εαυτά μας, στα εργαλεία μας, στη δυνατότητά μας να γίνουμε ανταγωνιστικές, στις συντροφικές μας σχέσεις.

όχι, γιατί αυτό είναι κάποιο δόγμα.

αλλά γιατί σε αυτά είχαμε καταλήξει όταν ήμασταν καλύτερα, χωρίς την απελπισία και χωρίς να έχουμε ζήσει εκατόν πενήνταεφτά δυστοπικά γεγονότα, ότι είναι ο μόνος τρόπος για να υπάρξουμε.

με αλληλεγγύη. και με αγώνες.

Υ.γ. κι επειδή κάποιες λέξεις, αν και ουσιώ-δεις, φαίνονται καμιά φορά λίγο περισσότερα βαρύνουπες, ειδικά στο κλείσιμο ενός κειμένου, μία εικόνα που με έκανε σήμερα να χαμογελάσω και είναι ίσως κάτι για να μας πείσει για την αλληλεγγύη και τους αγώνες.



ΤΟ... ΧΡΩΜΑΤΙΣΤΗΡΙΟ!

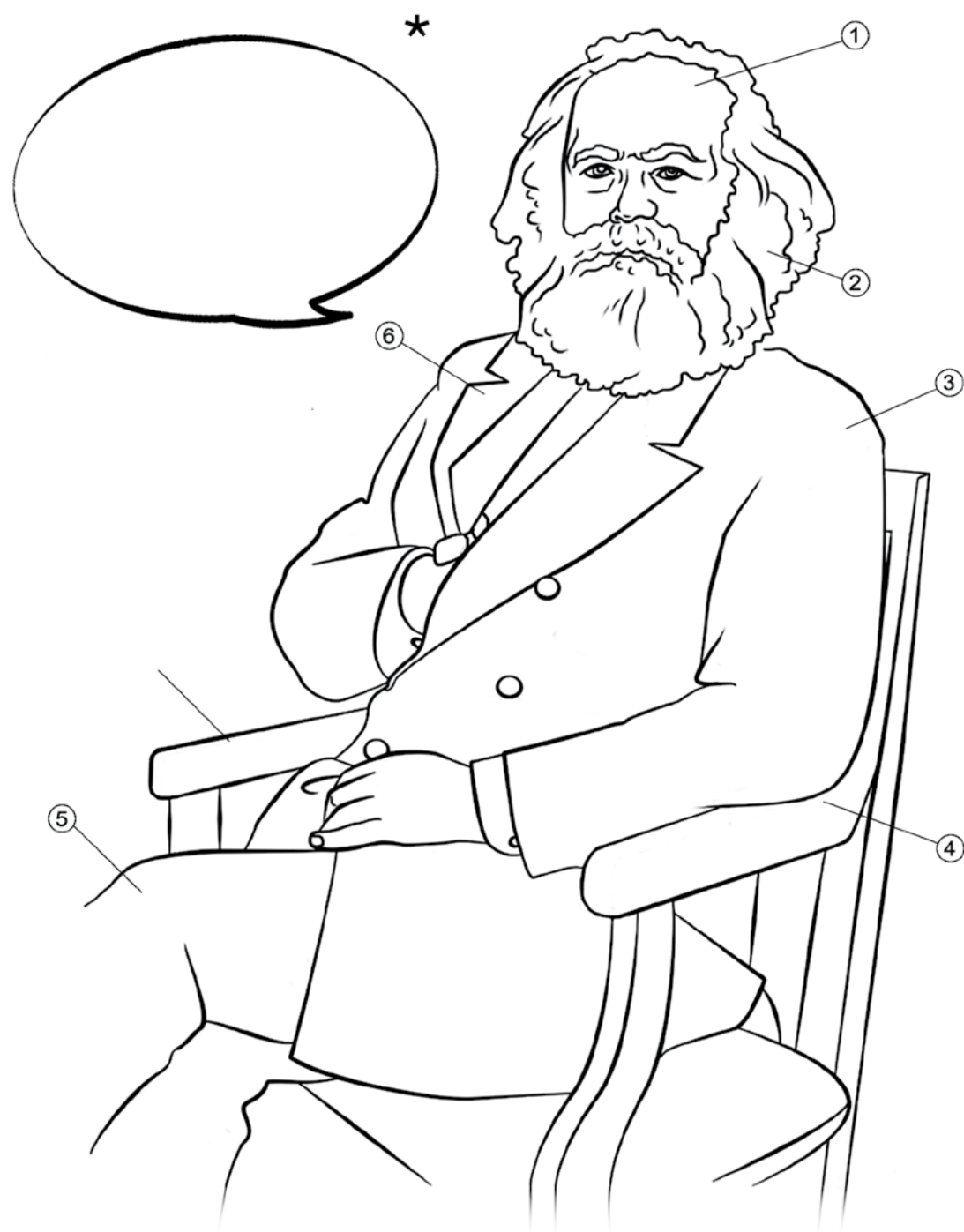

- ① Ένα χρώμα που ξεκινάει με το αρχικό του ονόματός σας (π.χ. αν σας λένε Ευτέρπη, μπορείτε να επιλέξετε το εκρού ή -γιατί όχι- ακόμα και ένα έντονο μπλέ).
- ② Ποιό χρώμα παουερέντζερ είσαι;
- ③ Το χρώμα του βρακιού που φοράς αυτή τη στιγμή (αν δε φοράς good for you).
- ④ Τι χρώμα θες να βάψεις τα μαλλιά σου;
- ⑤ Το βασικό χρώμα του εξωφύλλου του βιβλίου που διαβάζεις.
- ⑥ Το χρώμα που μισούσε (Για να γιατρέψεις τις ατέλειωτες πληγές).

*διάλεξε και μια ατάκα για τον χρωματιστό σου φίλο και κλείσαμε.

ΣΚΕΨΕΙΣ ΓΥΡΩ ΑΠΟ ΤΗΝ ΚΡΙΣΗ ΤΩΝ ΕΜΦΥΛΩΝ ΡΟΛΩΝ

Εδώ και αρκετό καιρό γινόμαστε μάρτυρες ενός δυναμικού κινήματος που έχει αναδυθεί γύρω από ζητήματα φύλου και σαρώνει τον πλανήτη από άκρη σε άκρη. Από το meeto στην Αμερική, μέχρι την πρόσφατη εξέγερση στο Ιραν και από τους αγώνες ενάντια στην απαγόρευση των εκτρώσεων στην Πολωνία, μέχρι την χιονοστιβάδα καταγγελιών για βιασμούς στα μέρη μας, χιλιάδες άνθρωποι παίρνουν τις ζωές τους στα χέρια τους για να απαντήσουν δυναμικά στην βία που δέχονται. Είναι ξεκάθαρο ότι οι συγκρούσεις γύρω από το φύλο ήρθαν για να μείνουν στην καθημερινότητα μας και αυτό είναι κάτι που εύκολα μπορεί καμιά να αντιληφθεί, αρκεί να παρακολουθεί την συζήτηση στη δημόσια σφαίρα. Στην προσπάθεια μας να συμμετέχουμε σε αυτή τη σύγκρουση και να ενισχύσουμε τα πιο ριζοσπαστικά χαρακτηριστικά της, θα πρέπει πρώτα να κατανοήσουμε τι την προκαλεί.

Ο ΟΡΙΣΜΟΣ ΩΣ ΠΕΠΡΩΜΕΝΟ

Αντιλαμβανόμαστε το φύλο ως μια κοινωνική σχέση που αποδίδει συγκεκριμένα χαρακτηριστικά και καθήκοντα σε ομάδες ατόμων. Μέσα από αυτήν την διαδικασία απόδοσης, που ταυτόχρονα συνιστά και καθήλωση των υποκειμένων σε συγκεκριμένους ρόλους, παράγεται αμοιβαία τόσο το αρσενικό, όσο και το θηλυκό ως δύο όψεις του ίδιου νομίσματος. Αν και αυτή η διάκριση έχει πίσω της μια ιστορία αιώνων, μας ενδιαφέρει να εστιάσουμε στον ιδιαίτερο τρόπο με τον οποίο αναπαράγεται στον καπιταλισμό.

Ο καπιταλιστικός κόσμος λοιπόν, είναι ένας κόσμος που θολώνει τις ιστορικές διαδικασίες που λαμβάνουν χώρα, προσπαθώντας να εμφανίσει συνεχώς τα αποτελέσματα ως προουθέσεις. Το ίδιο συμβαίνει και με

την κοινωνική σχέση φύλο. Οι νοηματοδοτήσεις του τι συνιστά το «ανδρικό» και τι το «γυναικείο» παρουσιάζονται στην επιφάνεια της καθημερινότητας μας ως αυτονόητες. Γιατί είναι τόσο διαδεδομένο το ότι «οι γυναίκες έχουν έντονα συναισθήματα» ή ότι «οι άνδρες δεν κλαίνε»; Μέσα από την συνεχή επανάληψη των διαδικασιών απόδοσης ρόλων, μοιάζει σαν οι έμφυλες ταυτότητες να υπήρχαν από πάντα και να είναι αυτές που μας υπαγορεύουν συγκεκριμένες συμπεριφορές και καθήκοντα. Στην πραγματικότητα συμβαίνει το αντίθετο. Οι γυναίκες δεν βρέθηκαν απλά στο σπίτι και ταυτίστηκαν με την οικιακή εργασία, αλλά εξωθήθηκαν εκεί για να μπορούν οι άντρες να δουλεύουν. Η φροντιστική «ιδιότητα» τους δεν εγγράφεται στο dna τους, αλλά τους φορτώθηκε. Το έμφυλο δίπολο κατασκευάζεται μέσα από τις σχέσεις εξουσίας στις οποίες συμμετέχουμε, μέσα από λόγους και πρακτικές που μας ορίζουν. Με έναν ουσιοκρατικό τρόπο όμως, οι λόγοι και οι πρακτικές αυτές εμφανίζονται σαν να απορρέουν από κάτι σταθερό και αμετάβλητο που υποτίθεται βρίσκεται από πίσω: τον «αληθινό άντρα» ή την «πραγματική γυναίκα», ένα ιδανικό μέτρο σύγκρισης, που μοιάζει περισσότερο με τον Αδαμ και την Εβα, παρά με ανθρώπους που συναντάμε στην πραγματική ζωή. Με άλλα λόγια μοιάζει σαν αυτό που κάνουμε να προκύπτει από αυτό που είμαστε, και αυτό που είμαστε, απλά να το κληρονομήσαμε.

Μέσα από την παραπάνω διαδικασία μυστικοποίησης κατασκευάζεται και η έμφυλη τάξη της κάθε ιστορικής περιόδου, σε κάθε περιοχή. Αυτή η διαδικασία δημιουργεί έναν ανταγωνισμό, όχι μόνο ανάμεσα στους δύο πόλους αρσενικό και θηλυκό, αλλά και στο εσωτερικό του καθενός. Εκεί λαμβάνει χώρα ένας αδιάκοπος αγώνας δρόμου ανάμεσα σε διαφορετικούς ορισμούς που παλεύουν να ανδειχθούν ως το κυρίαρχο παράδειγμα και στην συνέχεια να πειθαρχήσουν ή να αποβάλλουν όσους δεν χωράνε στα πλαίσια τους.

ΕΜΦΥΛΕΣ ΑΡΝΗΣΕΙΣ...

Όσο όμως και αν ο καπιταλισμός προσπαθεί ναβάλει τα πάντα σε κουτάκια και να ταξινομήσει όλες τις συμπεριφορές μας, υπάρχει πάντα ένα κομμάτι της ανθρώπινης δραστηριότητας που αρνείται να αναλάβει τους ρόλους για τους οποίους το προορίζουν, αναζητά άλλους τρόπους έκφρασης και ασφυκτιά στο δίπολο αρσενικό-θηλυκό. Όταν λοιπόν αυτές οι συμπεριφορές γενικεύονται, οι κυρίαρχοι ορισμοί έρχονται σε κρίση, αποδεικνύοντας ότι το φύλο δεν είναι κάτι σταθερό και αμετάβλητο, αλλά μια δυναμική κοινωνική σχέση. Μια κοινωνική σχέση που διαμορφώνεται τόσο από την προσπάθεια του καπιταλισμού να την προσαρμόσει στις σύγχρονες ανάγκες παραγωγής και κυκλοφορίας των εμπορευμάτων, όσο και από τις αντίρροπες δυνάμεις που ασκούν τα κινήματα χειραφέτησης και οι άνθρωποι που προσπαθούν να πάρουν τις ζωές

οι μπάτσοι πυροβόλησαν
 Δεν ήταν τα λεφτά
 Δεν ήταν η βενζίνη
 γιατί ήτανε ρομά



πέντε δεκεμβρίου δύο χιλιάδες εικοσιδύο / ιπποκράτειο

οι ζωές των ρομά έχουν σημασία
ΚΑΜΙΑ ΑΛΛΗ ΔΟΛΟΦΟΝΙΑ!

Ένα χρόνο μετά την δολοφονία του 18 χρόνου Ρομ, Νίκου Σάμπάνη από την αστυνομία στο Πέραμα, οι μπάτσοι καταδιώκουν και πάλι. Αυτή τη φορά τον 16 χρόνο Ρομ, Κώστα (Κόλο) Φραγκούλη και τον πυροβόλόν στο κεφάλι με αποτέλεσμα να νοσηλεύεται στην εντατική. Το δόγμα "τάξη και ασφάλεια" και η ιδιοκτησία δολοφονούν με τους μπάτσους να τραβάνε τη σκανδάλη. Μόνο κατεβαινοντας στον δρόμο μπορούμε να σταματήσουμε τη δολοφονική μηχανή που ονομάζεται ελληνική αστυνομία που συνεχίζει να τιμωρεί όσους και όσες περισεύουν εξαιτίας του χρώματός τους, της καταγωγής τους, του φύλου τους, της σεξουαλικότητας, της ταξικής τους θέσης.

ΣΥΓΚΕΝΤΡΩΣΗ
18.00 5.12 ΙΠΠΟΚΡΑΤΕΙΟ
ΠΟΡΕΙΑ
19.00 5.12 ΚΑΜΑΡΑ

κοινότητα κατάληψης ★ φάμπρικα υφανέτ

ΤΟ ΔΟΓΜΑ ΑΣΦΑΛΕΙΑ ΚΑΙ ΤΑΞΗ ΔΟΛΟΦΟΝΕΙ
ΑΛΛΗΛΕΓΓΥΗ ΣΤΙΣ ΚΟΙΝΟΤΗΤΕΣ ΤΩΝ ΡΟΜΑ
ΠΟΡΕΙΑ
16.12 - 19:00
ΠΑΡΚΟ ΕΡΤ 3

Αν κάτι συνειδητά να φθίνει όλα και περισσότερο ανάμεσα στα αλληλέγγυα κινήματα συζητώντας στις τιμές των προϊόντων και των υπηρεσιών, αυτό είναι η αξία της ανθρώπινης ζωής. Τα παραδείγματα δυστυχώς είναι πέρα πολλά: ρομά δολοφονούνται με σφαίρες στο κεφάλι για φύλλου πιπίτηρα, γενναίους βιάζονται και εκκοσκισμένοι σε καθημερινή βάση επειδή παρεκκλίνουν από τον ρόλο τους, μεταναστεύουν κατά δεκάδες στα αγρία επειδή ενόχλησαν με καλύτερη ζωή, ασθενείς πεθαίνουν στα νοσοκομεία γιατί δεν υπάρχουν ιατροί και παρανομικά, χιλιάδες άνθρωποι ζουν σε συνθήκες εξθλίωσης και απομόνωσης.

Το γενικότερο κλίμα αντανάει ακόμα τις δηλώσεις Πέκου: «οίκισος δεν ηρωομαρμύζαται, πεθύνει». Μία πράξη ποταμμένη με κινιστό, που προσπαθεί να ανοικοδομήσει την βία που δεκάρασε καθημερινά και να την παρουσιάσει ως αυτονόητη. Όσοι δεν μπορούν να τα βγάλουν πέρα, όσοι περισεύουν, όσοι απεικλίνουν και δεν παύονται, μπορούν να βιωθούν και αναλύονται. Η ηπίε άλλωστε δεν φτάνει για όλους, είναι για τους τακτικούς και όσους οπικονούν στη μαζία (οποιαδήποτε ή φροναστή). Οι υπόλοιποι θα αμείων για να «βγάλουμε από την κρίση».

Οι κιλιάδες μπάτσοι που έχουν κάνει κατάληψη στις ζωές μας, είναι εδώ για να δεχθούμε όλα αυτά την βαρβαρότητα, ηλοια και αδιαμαρτυρία. Μιλάει να αμείνει τους δρόμους, μπάτσοι να φυλάνε πολιτικούς, μπάτσοι να φυλάνε βιτρίνες και χριστουγεννιάτικα δέντρα, μπάτσοι να φυλάνε τα ανώτερα, μπάτσοι στις καταλήψεις, μπάτσοι να φυλάνε μπάτσοι και φυλάνε το παντοεισάγιο και όλα τα λήγοντας. Ποση «απεφθάλει» να αντέξει κανείς; Πόση με-το-ζάρ-αμικία να πράξει να καταπολέμα;

Όσοι, όσοι και όσες ακόμα θέλουμε να πάρουμε τις ζωές μας στα χέρια μας, δεν θα αφήσουμε την μοναξιά να μας συνθλίψει. Θα συναντηθούμε, θα μοιραστούμε τις αγωνίες μας και θα φέρουμε συλλογικά τις ανάγκες μας στο προσκήνιο, μέχρι να γίνουν ποτάμι και να τους πνίξει.

Μέχρι ο θάνατος να μην έχει πια εξουσία.

κοινότητα κατάληψης
 φάμπρικα υφανέτ
 Στέφανος Περδικαλάκης, Γεώργιος Τσίτσας

Όσοι, όσοι και όσα ακόμα θέλουμε να πάρουμε τις ζωές μας στα χέρια μας, δεν θα αφήσουμε την μοναξιά να μας συνθλίψει. Θα συναντηθούμε, θα μοιραστούμε τις αγωνίες μας και θα φέρουμε συλλογικά τις ανάγκες μας στο προσκήνιο, μέχρι να γίνουν ποτάμι και να τους πνίξει.

Μέχρι ο θάνατος να μην έχει πια εξουσία.

τους στα χέρια τους.

Στην τελευταία κατηγορία ανήκουν και τα κινήματα που αναφέραμε στην αρχή του κειμένου. Μιλώντας όμως για κινήματα δε θέλουμε να περιορίσουμε το ενδιαφέρον μας αποκλειστικά στην οργανωμένη, συλλογική και στοχευμένη έκφραση των αντιστάσεων (π.χ. πορείες, συνελεύσεις, αιτήματα, μπροσούρες, συλλογικό κώπτες). Θέλουμε ακόμα να συμπεριλάβουμε και ένα φάσμα αρνήσεων σε πιο μοριακό και καθημερινό επίπεδο που, ακόμα και αν εκφράζονται εξατομικευμένα και αποσπασματικά, η γενίκευσή τους δημιουργεί μια κοινωνική τάση. Είναι οι γυναίκες που δεν ψήνονται να κάνουν παιδιά και αδιαφορούν για το δημογραφικό, είναι ο πειραματισμός με άλλες μορφές σεξουαλικότητας που κάνει τον γάμο να μοιάζει περιττός, είναι τα αγόρια που δεν πάνε στο στρατό και τα κορίτσια που νιώθουν αγόρια και δημιουργούν ταραχή στα οικογενειακά τραπέζια, είναι αυτοί και αυτές που «προκαλούν» με το πως ντυνονται και άλλα τόσα παραδείγματα. Απέναντι λοιπόν σε όλες αυτές τις κινήσεις αμφισβήτησης, ο καπιταλισμός και η εμφυλη τάξη έρχονται να απαντήσουν με πολυεπίπεδο τρόπο. Τόσο ενσωματώνοντας, όσο και καταστέλνοντας. Τόσο στο θεσμικό, όσο και στο κοινωνικό πεδίο.

...ΚΑΙ ΕΠΙΒΟΛΗ ΤΗΣ ΚΑΝΟΝΙΚΟΤΗΤΑΣ

Καθώς η σχέση κυριαρχίας – αντίστασης είναι δυναμική, ο καπιταλισμός προσπαθεί να χρησιμοποιήσει την ορμή των κινήσεων και να την καναλιζάρει προς τους δικούς του σκοπούς. Προκειμένου να επιτευχθεί αυτό θα πρέπει να διασπάσει το συλλογικό σώμα των αγωνιζόμενων και να το μετατρέψει σε ένα άθροισμα επιμέρους ατομικότητων. Πάνω σε αυτές τις ατομικότητες θα προσπαθήσει να χτίσει διάφορα μεμονωμένα success stories που θα κατευνάζουν τον πόθο για αλλαγή και θα κατασκευάσει τους αρχηγούς – εκπροσώπους των κοινοτήτων που θα συνομιλούν με την εξουσία και θα εκτονώνουν (γιατί όχι και στις 25 Νοέμβρη;) τις εντάσεις. Θα προσπαθήσει ακόμα να περιορίσει τις επιθυμίες και την φαντασία των υποκειμένων, προκειμένου να μπορούν να κατηγοριοποιηθούν ως «ατομικά δικαιώματα», ορθώνοντας νέους διαχωρισμούς στο συλλογικό σώμα και θέτοντας νέες προϋποθέσεις για τους «δικαιούχους» (π.χ. το δικαίωμα στην έκτρωση κόντρα στο δικαίωμα του αγέννητου παιδιού). Τέλος θα προσπαθήσει να εμπορευματοποιήσει τις πτυχές της καθημερινότητας που τα κινήματα ανέδειξαν με κριτικό τρόπο. Για κάθε ανάγκη που καταπιέζονταν θα προσφέρει μια νέα αγορά (π.χ. υπηρεσίες και προϊόντα φροντίδας για να αντικαταστήσουν την οικιακή εργασία των γυναικών) και θα ισχυριστεί ότι η ισότητα των εμπορευμάτων που ανταλλάσσονται είναι η μονη ισότητα που μπορεί να εγγυηθεί (π.χ. κάνει καριέρα, βγάλει λεφτά, απέκτησε κύρος και θα θεωρείσαι ίση).

Τι συμβαίνει όμως όταν τα κινήματα προκαλούν τόσο βαθιές τομές και τριγμούς στους έμφυλους ρόλους και τον αντίστοιχο καταμερισμό εργασίας, ώστε να πυροδοτείται μια συνολικότερη απειλή για την καπιταλιστική σχέση, όπως πχ στο Ιραν; Τι συμβαίνει όταν οι διεκδικήσεις δεν μπορούν να μετατραπούν σε νέα πεδία κερδοφορίας, γιατί και τέτοιο κρίνεται ασύμφορο; Ο καπιταλισμός τότε απαντάει επιθετικά, νομοθετώντας εναντίον και τραμπουκίζοντας τα υποκείμενα, προσπαθώντας να τα καθηλώσει στους προηγούμενους ρόλους τους και να τα κάνει να εμπεδώσουν με βίαιο τρόπο ποια είναι τα όρια τους και μέχρι που μπορούν να φτάσουν.

Πρέπει όμως να επισημάνουμε ότι η διαχείριση σε θεσμικό επίπεδο φιλτράρεται μέσα από το κοινωνικό πεδίο, το πεδίο δηλαδή όπου τα κινήματα αυτά δρουν. Άλλωστε όπως είπαμε το φύλο αποτελεί μια κοινωνική σχέση, αφορά δηλαδή τον τρόπο με τον οποίο οι άνθρωποι αλληλοσχετίζονται. Εκεί είναι που εμφανίζονται και οι πρώτοι τριγμοί στους κατεστημένους ρόλους και συμπεριφορές. Εκεί είναι που εμφανίζονται και οι πρώτες αντιδράσεις, απ' όσους το προηγούμενο διάστημα απολαύσαν τα προνόμια της συσσωρευμένης εξουσίας που προκύπτει από την έμφυλη ασυμμετρία. Αναφερόμαστε στο αντιδραστικό κοινωνικό μπλοκ που τα τελευταία χρόνια έχει αναδυθεί στην δημόσια σφαίρα και βάλλεται κατά των κινήσεων χειραφέτησης, προσπαθώντας να διατηρήσει τα πράγματα όπως ήταν. Οι αντιδράσεις αυτές μπορεί να ξεκινούν από την καθημερινή χλεύη απέναντι στις έμφυλες αρνήσεις και να καταλήγουν στις γυνακοκτονίες. Μπορεί να εκτίνονται από περιθωριακές σελίδες στα σόσιαλ μίντια, μέχρι τα νέα νομοσχέδια που ψηφίζονται. Όλα αυτά αποτελούν την συντηρητική απέναντι ενός κόσμου σε κρίση, που προσπαθεί να γατζωθεί σε γνώριμους ρόλους και πρότυπα συμπεριφοράς προκειμένου να νιώσει δυνατός, αδιαφορόντας (ή θεωρώντας δεδομένη) την ασφυξία που προκαλούν στους υπόλοιπους. Είναι οι γονείς που φοβούνται μην γίνουν τα παιδιά τους «ανάμαλα», οι σύζυγοι που δεν ανέχονται την ανυποταξία των γυναικών τους, οι πατριώτες που ανησυχούν για το δημογραφικό πρόβλημα, τα παπαδαρία που χάνει το ποίμνιο του και άλλοι τόσοι.

Όσοι ακόμα στέκονται με απορία μπροστά στα χιλιάδες περιστατικά έμφυλης βίας που έρχονται στη δημοσιότητα και αναρωτιούνται αν αυτά συνέβαιναν πάντα και δεν τα μαθαίναμε ή αν έχουν πολλαπλασιαστεί τα τελευταία χρόνια, η απάντηση είναι απλή: ισχύουν και τα δύο. Συνέβαιναν πάντα και τα σκέπαζε το πέπλο της έμφυλης κανονικότητας που εκτείνεται από τους θεσμούς μέχρι τις κρεβατοκάμαρες των σπιτιών μας. Έχουν πολλαπλασιαστεί τα τελευταία χρόνια, στα πλαίσια μιας αντιδραστικής κίνησης που επιτίθεται στα υποκείμενα που αρθρώνουν έμφυλες αρνήσεις, προκειμένου να τα αναγκάσει να επιστρέψουν στους προηγούμενους ρόλους τους.

ΝΑ ΣΠΕΙΡΟΥΜΕ ΤΗΝ ΔΑΜΦΙΒΟΛΙΑ - ΝΑ ΜΕΓΑΛΩΣΟΥΜΕ ΤΙΣ ΡΩΓΜΕΣ

Τέλος, αν και συχνά τα κινήματα γύρω από το φύλο μας παρουσιάζονται ως επιδιόρθωση των κακώς κειμένων στην πολιτική και κοινωνική ζωή, ως αποκατάσταση μιας υποτίθεται «τυφλής ως προς το φύλο» οικονομίας, εμείς ξέρουμε ότι κάτι τέτοιο δεν ισχύει. Δεν έχουμε να κάνουμε με στρεβλώσεις στο σύστημα, ούτε με παροχυμένες αντιλήψεις ατόμων που εμποδίζουν την πρόοδο. Με άλλα λόγια δεν θεωρούμε ότι αν σκάσουμε βαθιά θα βρούμε να προϋπάρχει ένα παρθένο και ουδέτερο έδαφος όπου μπορεί να ανθίσει η ισότητα. Τα πράγματα είναι αρκετά χειρότερα. Τόσο το κράτος, όσο και η οικονομία (πεδία που μας περιέχουν με διάφορους τρόπους) είναι εγγενώς σεξιστικά, και συμμετέχουν στην αναπαραγωγή των κατεστημένων έμφυλων σχέσεων.

Υπό αυτό το πρίσμα, βλέπουμε και στηρίζουμε όλα αυτά τα κινήματα ως δυνάμεις της κρίσης που ωθούν την κανονικότητα στα όριά της και όχι δυνάμεις που προσπαθούν να την εξυγιάνουν. Συντασσόμαστε με αυτές που σπέρνουν την αμφιβολία και την αστάθεια, με αυτούς που ανοίγουν ρωγμές για να χωρέσουν οι επιθυμίες που δεν είναι ακόμα εδώ και οι σεξουαλικότητες που περιμένουν να ανθίσουν. Με δυο λόγια, θέλουμε...

...ΝΑ ΓΙΝΟΥΜΕ

Η ΚΡΙΣΗ ΤΩΝ ΕΜΦΥΛΩΝ ΡΟΛΩΝ.

Η ΛΥΣΗ ΣΤΗΝ ΚΡΙΣΗ

ΜΙΣΟΣ ΤΑΞΙΚΟ

ΧΑΡΤΙΑ ΣΤΙΣ ΜΕΤΑΝΑΣΤ(ΡΙ)ΕΣ

ΚΛΩΤΣΙΕΣ ΣΤΟ ΑΦΕΝΤΙΚΟ

Πέμπτη

Πέμπτες νιώθεις στις αναπάντητες πρωινές κλήσεις των γονιών σου πως πρέπει να βρεις καλύτερη δικαιολογία για την μερική απασχόληση στο κάτεργο του ξαδέρφου σου που μόλις απέρριψες και για το φαγωμένο επίδομα ενοικίου σε βιβλία που σε αφορούν. Οι Πέμπτες θυμίζουν και τα «όχι, δεν ενδιαφέρομαι για αλλαγή παρόχου ενεργειακού άγχους αυτό το δευτερόλεπτο, ευχαριστώ». Απ' την άλλη, είναι τις Πέμπτες που καμιά φορά, ατομικά ή συλλογικά, ανακαλύπτουμε τις δυναμικές και μαζικές διαδηλώσεις την άνοιξη των αγώνων, γύρω από την οικειοποίηση των πανεπιστημιακών χώρων και ενάντια στην επέλαση των μπάτσων, της πειθαρχίας και των περιφράξεων στην καρδιά του κέντρου της Θεσσαλονίκης. Είναι Πέμπτη και όταν θυμάσαι να αφιερώσεις λίγο ακόμα χρόνο, ενώ περιμένεις την τελική απόφαση για το γιώτα πέντε, για να δημιουργήσεις το όγδοο account σε σελίδες εύρεσης εργασίας, γιατί κατάλαβες πικρά πως ο ΟΑΕΔ που, πλέον, λέγεται ΔΥΠΑ και κοιτάζει να σε... απασχολήσει, απασχολεί μόνο τη διαρκή σου εξάρτηση από το f5 στο πληκτρολόγιο για να δεις εάν κατατέθηκαν τα αναθεματισμένα ωχρίνα χαρτονομίσματα ενός επιδόματος προγράμματος κατάρτισης για την «πράσινη ανάπτυξη».

Απέναντι σε όλες τις επιτελέσεις του άγχους, του άγχους και της επισφάλειας, Πέμπτες συνελευσιάζεται και η Λούπα, η κοινότητα συνάντησης & αγώνα φοιτητριών, ανέργων, επισφαλών και χαμένων παιδιών, στην κατελημμένη φάμπρικα της καρδιάς μας. Όπως πολύ εύστοχα μας θυμίζει στα αυτοκόλλητά της, ενώ κλείνουμε το αρχείο για το paper κάποιου συνεδρίου, «παράλληλα με τη δουλειά σου ως ερευνητής, εκτελείς και χρέη λογιστή, προσωπικού γραμματέα, κούριερ, γραφίστα αλλά και διασκεδαστή συνεδρίου». Γοργές σκέψεις πριν την έκτακτη συνέλευση ενάντια σε μια ακόμα κρατική δολοφονία... «να μπω στο σωματείο»



Δευτέρα 8.29μμ κάπου στις αρχές του Ιουνίου.

Το γαλάζιο ξύλινο ξεβαμμένο παγκάκι του καταστρώματος έτριζε εκκωφαντικά. Μια συμφωνία μετάλλων και σκουριασμένων καρφιών έστρωνε το μουσικό χαλί που πάνω του χορεύουν ζωηρά τα κύματα του Ιονίου πελάγους. Σηκώνομαι και μια σφαλιάρα μικρών σταγονιδίων μουσικεύει το πουκάμισο μου. Συγγνώμη κύριε μου απευθύνθηκε. Το μωρό που κρατούσε στην αγκαλιά της ξανά έχωσε στο στόμα του το γυάλινο μπιμπερό του. Πίσω μου σωρεία παραπονεμένων επιβατών να ξεφουσουν. Το αεράκι πλέον έγινε ανυπόφορο και εγώ να παραπατάω πιάνοντας τους διπλανούς μου για να μην σωριαστώ. Μια νεαρή φωνή ακούστηκε.

– **Επόμενη στάση καμάρια**
– **Next Stop Kamara**

Πλήθος κόσμου με σπρώχνει δυνατά σαν να βγήκε ο αγαπημένος τους καλλιτέχνης και τρέχουν να πάρουν το πολυπόθητο αυτόγραφο. “Κατεβείτε να κατέβω”, μια βροντερή φωνή με τράνταξε σαν κύμα που σκάει με κρότο πάνω στο κατάρτι του πλοίου. “Σας παρακαλώ κυρία μου περιμένετε να κατέβουμε πρώτα”, πυροδότησε το καυτό θέμα συζήτησης που κάθε γραμμή που σέβεται τον εαυτό της θα πρέπει να έχει. Ενώ εγώ κρατιόμουν με δύναμη από τα κάγκελα του καταστρώματος να μην βρεθώ στο πέλαγος παρέα με τα ψάρια

– Φωνή ηλικιωμένης γυναίκας: Άσε Ν_ έχω και τα αρθριτικά.

Η ναυτία άρχισε πλέον να γίνεται ανυπόφορη ενώ το πλοίο λικνίζεται σαν σε ήχους γρήγορης ηλεκτρονικής μουσικής. Από το βάθος η αργή και σταθερή φωνή της κυρίας έντυνε την μουσική που όλο και ανέβαζε ρυθμό. Μονότονη, ηλεκτρονική, με το μπάσο να χτυπά πλέον στο στήθος μου πιο δυνατά και από την καρδιά μου.

– Είστε καλά κύριε; Μήπως θα θέλατε κάτι.

Ένας βιαστικός περαστικός με σκούνηξε με τον χαρτοφύλακα, ενώ άνοιξε το αλεξίπτωτο του.

– Είστε καλά κύριε;

Σήκωσα το κεφάλι μου. Μπροστά μου μια νεαρή γυναίκα με κοιτούσε επίμονα ενώ εγώ ήμουν σωριασμένος στο πεζοδρόμιο.

– Είστε καλά κύριε;

Το βουητό στους δρόμους σχεδόν κάλυπτε την φωνή της, ενώ πλέον δεν ακουγόταν καθόλου. Απλά προσπαθούσα να συγκεντρώσω την προσοχή μου στα κόκκινα λαμπερά χείλη της για να τα αποκωδικοποιήσω.

– Σε παρακαλώ σταμάτα, αποκρίθηκα.

Ενώ οι ανακλιόμενες πόρτες έκλεισαν εκκωφαντικά μπροστά μου.

– Σταμάτα θα ξεράσω φώναξα αυτή την φορά πιο δυνατά. Ενώ η φωνή μου οδήγησε σε μια συγχρονισμένη κίνηση των κεφαλιών, σαν σε παρέλαση που περνάει από τους επισήμους, και τα μάτια όλων καρφώθηκαν πάνω μου.

– Σταμάτα θα ξεράσω, φώναξα ενώ άνοιξα την πόρτα του αυτοκινήτου

– Επόμενη στάση Αριστοτέλους. Και πλέον ριπές από υγρό αέρα με χτύπησαν τόσο δυνατά που ένιωσα ότι θα με έπαιρναν μαζί τους στην επόμενη στάση, ενώ την ίδια στιγμή ένα πατίνι στο χαμηλότερο επίπεδο του καταστρώματος έπεσε πάνω στα κάγκελα.

– Είστε σίγουρα καλά κύριε, θέλετε να ειδοποιήσω κάποιον. Αποκωδικοποίησα τα χείλια της.

– Πιο γρήγορα θα αργήσεις ήταν το τελευταία πράγμα που άκουσα πριν η αεροσυνοδός ανοίξει την πόρτα και με πετάξει από το αεροπλάνο.

Είχα χάσει σίγουρα το έδαφος κάτω από τα πόδια μου, ενώ ένα μαστίγιο έγδαρε την πλάτη μου.

– Πιο γρήγορα φώναξε ένας γυμνόστηθος άντρας στο κατάρτι του ξύλινου σκάφους.

– Πιο γρήγορα κύριε θα χάσουμε την επόμενη στάση.

Ενώ εγώ έφαχα τα χείλια της ξανθιάς κυρίας στον διπλές κυκλοφορίας δρόμο της Εγνατίας. Πλέον είχε και αυτή χαθεί μέσα στα πυκνά σκούρα σύννεφα που έσκιζαν το σακάκι μου, πλέον είχε χαθεί. Κοίταξα γύρω μου, τα σύννεφα ήταν τόσο πυκνά που μετά βίας έβλεπα τα πόδια μου. Ήμουν κοντά το ήξερα, έκανα μια κίνηση και άνοιξα το αλεξίπτωτο μου. Κοίταξα την απόσταση από το έδαφος στο ειδικό ρολόι και ετοιμάστηκα για την προσγείωση.

Τα είχα καταφέρει ήμουν στην ώρα μου.

Καλημέρα

αποκρίθηκα και κάρφισα στο γραφείο μου ανοίγοντας με μια κίνηση τον υπολογιστή.

CHECK YOUR CV

Μια απλήρωτη πρακτική με αϋπνίες, μια σεζόν με πρόβλημα στη μέση, ένα ανολοκλήρωτο μεταπτυχιακό με πληρωμένα δίδακτρα και τρία ακριβά σεμινάρια με περιεχόμενο που έχει παρακολουθήσει ξανά και ξανά στη σχολή σου: φτάνουν για να μπει στην αγορά εργασίας;

INTERVIEW TIPS

Δεν έχουν προλάβει να σε απασχολούν οι συνεντεύξεις γιατί, παρά τις άπειρες αιτήσεις που κάνεις, δεν σε παίρνουν σε καμία; Αναρωτιέσαι γιατί πρέπει να ξέρεις τόσα πράγματα για μια junior θέση; Είσαι προετοιμασμένη να μιλήσετε για το αντικείμενο της δουλειάς, αλλά σε ρωτάνε αν σκοπεύεις να μείνεις έγκυος; Ρωτάς ποιος θα είναι ο μισθός και σε κοιτάνε στραβά; Περιμένεις να σου απαντήσουν αν θα σε επιλέξουν και δεν επικοινωνούν ποτέ;

Μήπως το μουστάκι σου δεν είναι επαγγελματικά τριμαρισμένο; Μήπως έπρεπε να είχες βάλει το άλλο σου προφίλ; Μήπως χαμογελάς πολύ; Μήπως δε χαμογελάς αρκετά; Μήπως το φόντο δεν αναδεικνύει τα ενδιαφέροντά σου; Μήπως δε θα έπρεπε να κρίνεται από μια φωτογραφία το αν θα σε καλέσουν για συνέντευξη;

DRESS CODE

Οι εργοδότες σου θα έχουν την απαίτηση να είσαι περιποιημένη και «εμφανίσιμη» όχι μόνο στη συνέντευξη, αλλά και όλες τις ώρες που θα δουλεύεις. Μάθε πώς να συμμορφώνεσαι με αυστηρούς κανόνες συμβατικής ευπρέπειας και να δέχεσαι τα σχόλια για την εμφάνισή σου από αφεντικά και πελάτες με χαμόγελο. Ίσως χρειαστεί να αγοράσεις και ρούχα ειδικά για τη δουλειά, κι όλα αυτά με τον βασικό μισθό!

Τι κάνουμε στην επαγγελματική μας ζωή όταν μας υποτιμούν συνεχώς στη δουλειά, όταν δε μας πληρώνουν για μήνες ή όταν δεν ανανεώνουν τη σύμβαση μας χωρίς καμία προειδοποίηση; Ανακάλυψε την κρυμμένη δυναμική σου μέσα από μια σειρά συλλογικών δράσεων με το σωματείο σου!

CONFIDENCE BOOST YOUR

MOTIVATIONAL CV PARAGRAPH

Είναι αυτή η δουλειά το πιο συγκλονιστικό πράγμα που μπορεί να σου συμβεί; Την ονειρεύεσαι από παιδί; Κοιμάσαι και ξυπνάς με τη σκέψη του να συμπληρώνεις εξέλ; Ή έχεις τίποτα ασήμαντα κίνητρα, όπως να πληρώνεις νοίκι, σούπερ μάρκετ, κοκτέηλς και καμιά εκδρομή;

ΕΡΓΑΣΙΑΚΑ ΔΙΚΑΙΩΜΑΤΑ

Πόσο πρέπει να πληρώνομαι για υπερωρίες; Πόσες άδειες δικαιούμαι; Πως υπολογίζω τα επιδόματα εορτών; Πώς οργανώνομαι με τις συναδέλφισσές μου για να διεκδικήσουμε δεδουλευμένα και να αγωνιστούμε ενάντια στις έμφυλες διακρίσεις;

WORK-LIFE BALANCE

Δυσκολεύεσαι να βρεις την ισορροπία κι ο λόγος είναι ότι σου λείπουν οι δεξιότητες οργάνωσης. Καμία σχέση με το ότι έχεις πάλι δουλειά για το σπίτι. Ούτε με το ότι περνάς δύο νεκρές (και απλήρωτες) ώρες τη μέρα σε μετακινήσεις. Το μόνιμο άγχος και η εξάντληση είναι εφόδια για μια ζωή γεμάτη νόημα αν τα διαχειριστείς σωστά!

#shitjobfestival
WORK SHOPS



Το μόνο που έχουμε να μάθουμε για τις συνεντεύξεις για δουλειά είναι να μην τις παίρνουμε σαν προσωπικές αποτυχίες.

Κατά την αναζήτηση εργασίας, ερχόμαστε αντιμέτωπες με άπειρες απαιτήσεις που πρέπει να πληρούμε ώστε να θεωρηθούμε κατάλληλες για μία δουλειά. Κάνουμε αναλυτικές λίστες με πρακτικές, «κανονικές» δουλειές, μεταπτυχιακά, μεταναστεύσεις, για να καταλήξουμε ότι ίσως υπάρχουν λίγες μόνο ρεαλιστικές επιλογές κι αυτές με το ζόρι. Είναι αρκετές οι φορές που τα (μη) διαθέσιμα λεφτά, τα ποσοστά ανεργίας και ο ανταγωνισμός για μια θέση εργασίας που απορρέει από τα προηγούμενα παίρνουν τις αποφάσεις αντί για μας. Κάποιες στιγμές, όλα μοιάζουν ασφυκτικά και ανέφικτα. Δίδακτρα, απλήρωτη εργασία, εξαντλητικά ωράρια. **Ανεξάρτητα όμως από την πραγματικότητα στην οποία θα βρεθούμε, νιώθουμε πιο δυνατές όταν κάνουμε ορατές τις ρευστές συνθήκες που βιώνουμε και τις επεξεργαζόμαστε συλλογικά. Για να ανακαλύψουμε μαζί τρόπους να ανταπεξέλθουμε, να σπάσουμε ή και να αποφύγουμε τους εντατικοποιημένους ρυθμούς που μας επιβάλλονται.**



ΛΟΥΠΑ / loupa.espivblogs.net



ΛΟΥΠΑ / loupa.espivblogs.net



ΛΟΥΠΑ / loupa.espivblogs.net



ΛΟΥΠΑ / loupa.espivblogs.net

ΜΙΣΩ
ΤΗ
ΔΟΥΛΕΙΑ

ΟΣΟ
ΜΙΣΩ
ΤΗΝ
ΑΝΕΡΓΙΑ

Λ●ΟΥΠΑ / loupa.espivblogs.net

02.03.2022
Παπάφη

Τι, πότε

και είδα μπάτσους στο στενό όπως ερχόμουν και δεν κατάλαβα πού στην παπάφη εκεί στο ουζερί εκεί; αυτό είναι εδώ είναι εδώ ρε να είναι ο δρόμος κλειστός το στομάχι σφιγμένο θυμάμαι το πανό

ΟΡΓΗ ΚΑΙ ΘΛΙΨΗ

και είναι αυτά τα δύο πάντα ανακατεμένα και τώρα είναι εδώ στην παπάφη είναι δίπλα μας στο δίπλα στενό στη δίπλα πόρτα οι πόρτες στην υφαντέ ανοίγουν άτομα βγαίνουν ρωτάνε που τι μάθατε πότε τι κάνουμε βγαίνουν κι άλλα άτομα και είναι όλα σφιγμένα τηλέφωνα έρχομαι τι θα κάνουμε τι να κάνουμε σε ποιον που και πότε ο δολοφόνος αυτοκτόνησε σκατά να κάνουμε κάτι είναι αυτονόητο και έρχεται κατευθείαν από το στομάχι άλλη μία πόσες ακόμα και ποιες τι κάνουμε πάμε πάνω κάτω να μιλήσουμε να κάνουμε κάτι νιώθω το κεφάλι μου να πονάει από την ένταση αν θέλω κάτι είναι να ουρλιάζω όλο το βράδυ στην παπάφη που τώρα δεν ακούγεται τίποτα ποτέ δεν ακούγεται τίποτα μέχρι να έρθει ο θάνατος ποτέ δεν ακούγεται ίσα ίσα κακοποιείται και φιμώνεται όπως τόσα κορίτσια και γυναίκες σε αστυνομικά τμήματα σε δικαστικές αίθουσες σε οικογενειακά τραπέζια ποτέ δεν ακούγεται τίποτα μόνο εσύ τι έκανες εσύ που ήσουν γιατί ήσουν έτσι εκεί τόσο καθόλου κάτι να κάνουμε δεν αντέχεται αυτή η λίστα δεν αντέχονται οι φωτογραφίες τα κείμενα από τις φίλες τις μανάδες δεν αντέχεται το καθίμι ο κούγιας δεν αντέχονται τα εξώφυλλα οι λεζάντες στα πρωινάδικα δεν αντέχεται η τατιάνα οργή τόση πολλή που ιδρώνει τις παλάμες όπως σφίγγω τα χέρια ευτυχώς είμαστε εδώ μαζί τόσα άτομα μια τετάρτη όλες οι σύμπες καινε όλα τα μάτια αναρωτιούνται τι κάνουμε σ' αυτή την πόλη σ' αυτή τη χώρα σ' αυτόν τον πλανήτη τι κάνουμε σήμερα εδώ στην παπάφη κι είναι αυτονόητο κι είναι η πιο γρήγορη συνέλευση στην ιστορία των συνελεύσεων γιατί όλα ξέρουμε είναι αυτονόητο πρέπει να είμαστε στον δρόμο στη γειτονιά αύριο **πρέπει να περάσουμε έξω από τις κλειστές πόρτες** και να ακουστούμε τόσες πόρτες και τόσες φωνές τόσες ιστορίες χτύπησα το κουδούνι πάλι μου είπαν όλα καλά δεν είναι όμως ακούω στον φωταγωγό πως της μιλάει ακούω θορύβους ακούω τι να κάνω να πάρω τους μπάτσους είναι καλύτερα είναι χειρότερα ακούω όμως ακούγεται αν ανοίξεις τα αυτιά σου αν ανοίξεις το στόμα σου να πεις

αν θες βοήθεια έλα σε μένα

ακούμε και θέλουμε να βγούμε στον δρόμο να περάσουν για λίγο οι φωνές κάτω από τις κλειστές πόρτες αυτό χρειαζόμαστε πορεία στη γειτονιά **κι όσο περπατάμε νιώθω ότι κάτι γίνεται για σήμερα για λίγο για όσο γιατί είμαστε εδώ πάλι και γιατί θα φτάσουμε μαζί έξω από το ουζερί να αφήσουμε το πανό ένας συμμαθητής της θέλει να μας μιλήσει δεν την ξέραμε όχι την ξέραμε όμως να καταλαβαίνετε τη νιώθουμε μέσα μας όπως και όλες τις άλλες σ' αυτή τη λίστα που μεγαλώνει συνέχεια φωνάζουμε μόνο και προσπαθούμε να ακούμε στεκόμαστε μπροστά από το πανό θλίψη τώρα κυρίως δάκρυα και σιωπή**

*Καμία άλλη
δολοφονημένη.*

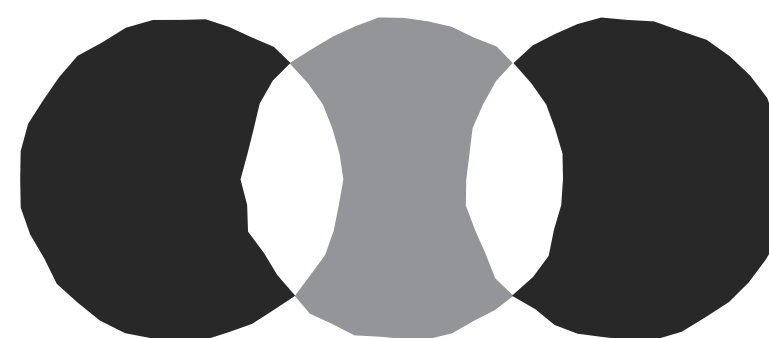

ΕΙΝΑΙ ΧΟΤ
ΤΑ ΕΝΣΗΜΑ
ΝΑ ΔΙΕΚΔΙΚΗΣΩ

ΑΦΕΝΤΙΚΟ
ΔΟΥΛΕΨΕ ΣΥ
ΕΓΩ
ΘΑ ΑΠΕΡΓΗΣΩ

Λ●ΟΥΠΑ / loupa.espivblogs.net

να ρίξουμε
τα νοίκια
να ανέβουν
οι μισθοί

να ζήσουμε
μαζί
μεταναστεύτριες
ζητίες

Λ●ΟΥΠΑ / loupa.espivblogs.net

η πατριαρχία
βιάζει
και
σκοτώνει

στον δρόμο
στη δουλειά
ποτέ
καμία
μόνη

Λ●ΟΥΠΑ / loupa.espivblogs.net



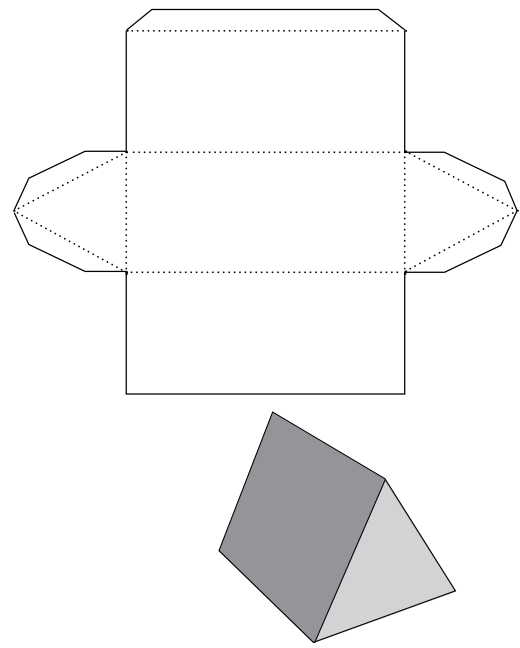

σχήμα 16

1.1 ΤΟ ΘΕΩΡΗΜΑ ΤΟΥ ΠΡΟΣΩΠΟΥ

Ορισμός α':

Ως κράτος ορίζεται η οργάνωση της ταξικής κοινωνίας εντός του καπιταλιστικού συστήματος η οποία βρίσκεται εγκλωβισμένη σε σχέση: α) ανταγωνισμού με την κοινωνία, και ταυτόχρονα β) εξάρτησης από την κοινωνία.

Ορισμός β':

Ως λαός ορίζεται το πλήθος των κατοίκων μιας χώρας με την προϋπόθεση να μην γίνεται καμία αναφορά σε ταξικές, έμφυλες και φυλετικές εσωτερικές διαφορές.

Ορισμός γ':

Ως πατρίδα ορίζεται η φαντασίωση εκείνη που αυθαίρετα δέχεται τους ανθρώπους ενός τόπου ως μέλη του κλειστού συνόλου της πατριαρχικής ετεροκανονικής οικογένειας. Στην περίπτωση αυτή τον ρόλο της μητέρας κατέχει αποκλειστικά και μόνο η ίδια η Πατρίδα.

Αξίωμα 1:

Κάθε μερική αλήθεια είναι γενικεύσιμη και επαληθεύσιμη για κάθε τιμή που μπορεί να λάβει κάθε επιμέρους μεταβλητή, αρκεί να αλλάξει το μέρος της αλήθειας που γενικεύει ή/και να αγνοηθεί το μέρος της αλήθειας που την απορρίπτει, ως μη άξιο να την αμφισβητήσει.

Αξίωμα 2:

Ως Πρόσωπο, ορίζεται σχήμα με το οποίο μπορούμε να συσχετιστούμε ευκολότερα από άλλα όταν και μόνο όταν. ως έννοια της αποδίδονται: α) προθέσεις και β) βουλήσεις

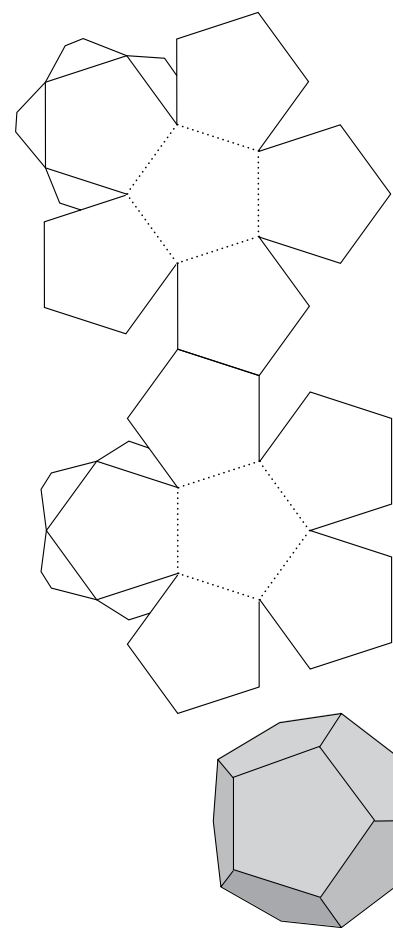

σχήμα 17

1.1 ΘΕΩΡΗΜΑ ΤΟΥ ΠΡΟΣΩΠΟΥ:

Όταν σύνολο ανθρώπων ή/και σχέσεων ορίζεται ως ομοιογενές, έχων τη δική του λογική και όντας αδύνατο να αποδομηθεί στα αντιφατικά του συστατικά, τότε μόνον θεωρείται δρων υποκείμενο και δύναται να παρουσιαστεί ως Πρόσωπο καθαυτό.

ΑΠΟΔΕΙΞΗ:

Έστω Πρόσωπο X που έχει αποδομηθεί σε δυο αντιφατικά συστατικά του: A και B. Στην τυχαία συνθήκη Y το Πρόσωπο X λόγω των συστατικών στοιχείων A και B που το χαρακτηρίζουν θα αντιδρούσε ταυτόχρονα με δύο διαφορετικούς και αντιφατικούς μεταξύ τους τρόπους. Αυτό αποτελεί ιδιότητα μόνο σύνθετων κοινωνικών σχημάτων και όχι Προσώπων (βλ. Αξίωμα 2), άρα άτοπο.

ΤΟ ΑΝΤΙΣΤΡΟΦΟ ΤΟΥ ΘΕΩΡΗΜΑΤΟΣ ΤΟΥ ΠΡΟΣΩΠΟΥ:

Όταν ένα σύνολο ανθρώπων ή/και σχέσεων φαίνεται να δρα αυτοβούλως ως Πρόσωπο, τότε και μόνον τότε εσωτερικές του αντιφάσεις αποκρύπτονται. Ως αποτέλεσμα αυτό θεωρείται ομογενοποιημένο και άρα απαλλάσσεται από κάθε ριζοσπαστική κριτική.

Δραστηριότητα:

Στις παρακάτω προτάσεις έχει γίνει εφαρμογή του Θεωρήματος του Προσώπου. Έχοντας κατανοήσει τους ορισμούς και τις αποδείξεις ακολουθείστε το λυμένο παράδειγμα και αναλύστε στο ορθό τις δοσμένες υποπεριπτώσεις.

Φράση 1: "Αυτό το λέει και το Κράτος."

Λύση:

Ως δεδομένη προκειμένη δεχόμαστε ότι η κρατική διαχείριση των κοινωνικών σχέσεων είναι εξ ορισμού αντιφατική στο βαθμό που και το καπιταλιστικό σύστημα αντιφάσκει ακροβατώντας ανάμεσα: α) στην απρόσκοπτη κερδοφορία και ανάπτυξη και β) στην αναπαραγωγή της κοινωνίας. Από αυτό προκύπτει άμεσα ότι οι πρακτικές του κράτους διαχειρίζονται τους ανταγωνισμούς ανάμεσα στις τάξεις αλλά και εντός κάθε τάξης ξεχωριστά και επιδιώκουν τη συνέχισή του με τους όρους που εκείνο θέτει. Ως εξαίρεση στον παραπάνω κανόνα αιτήματα του προλεταριάτου μπορεί να συμπίπτουν με μέτρα του κράτους το οποίο προσπαθεί να εξισορροπήσει την κατάσταση. Αυτό σε καμία περίπτωση δεν έχει ως αποτέλεσμα τη μείωση των αιτημάτων των ταξικών αγώνων και δεν αποτελεί ικανή συνθήκη για να νομιμοποιηθεί ο κρατικός μηχανισμός που συγκυριακά και μόνον μπορεί να πάρει τη μορφή προστάτη.

Φράση 2: "Μόνο ο Λαός θα σώσει τον λαό;"

Λύση:

.....

Φράση 3: "Η Πατρίδα σε χρειάζεται."

Λύση:

.....

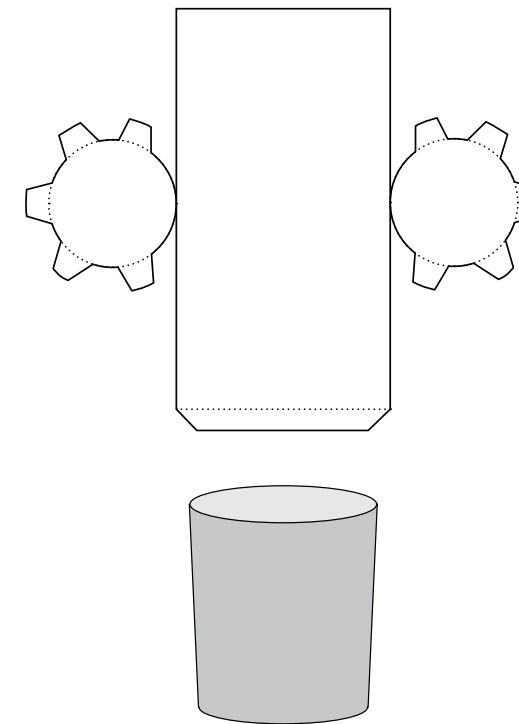

σχήμα 19

Παρασκευή

Παρασκευή πρωί; Λα λα λα λα λα λα λα. Ή αλλιώς η τελευταία μέρα για τον ανθρωπότυπο υπό εξαφάνιση του «πενθήμεροχτάωροάδειεςρεπό». Για όλα τα υπόλοιπα από εμάς σημαίνει deadlines που τρέχουν μαζί με κλήσεις εισπρακτικών για τους απλήρωτους λογαριασμούς, αλλά και τις απανωτές προσκλήσεις γνωστών «από τα φοιτητικά» για το αφάνταστα φαντασμαγορικό ιβέντ σε κάποιο ταράτσα μπαρ του εξευγενισμένου κέντρου. Παρασκευές βρίσκω καμιά φορά χρόνο να κατέβω, με λιγότερο ταχύ βήμα, τις κάθετες οδικές χαρακιές του κέντρου και να θέλω να αναφωνήσω πόσο όμορφη είναι η πόλη όταν τη διασχίζουμε πλάι και συλλογικά, πώς θα έμοιαζαν τα απογεύματα που η πόλη μας ανήκει. Πέφτοντας απότομα πάνω σε μπλόκο μπάτσων εξακριβώσης μεταναστών προσπαθώ να καταγράψω στο μυαλό και στο κινητό τις σκέψεις μου για κάποιο ευφάνταστο στένσιλ για την επόμενη πορεία γειτονιάς και να αναζητήσω συντρόφισσες στο κέντρο ώστε να κολλήσουμε τις εναπομείναντες αφίσες για την επερχόμενη συναυλία. Παρασκευές, καμιά φορά, κατακλιζόμαστε από τη βροχή όταν περιμένουμε στη στάση το λεωφορείο κρατώντας τις φρεσκοτυπω-

μένες εισηγήσεις για την εκδήλωση που έπεται. Βέβαια όταν η ξυλόσομπα ανάβει, μοιάζει να αντηχεί στους τοίχους το «οι καταλήψεις είναι κοινότητες αγώνα / συνάντησης, χαράς και... κρύου το χειμώνα»

Για πολλές από εμάς, Παρασκευή απόγευμα σημαίνει καφές, παραλαβή βιβλίων, ταξινόμηση, συζήτηση, γατομασάζ και έντονες διαφωνίες για την υλικότητα της αγάπης και την απεραντότητα του... τρόμου. Σημαίνει τα δροσερά, το καλοκαίρι, και τα ζεστά, το χειμώνα, καφενεία στον χώρο της βιβλιοθήκης, όπου βρίσκουμε τις καλύτερες αφορμές για συζήτηση γύρω από εκδόσεις και αναλύσεις που μας αφορούν, αλλά και όπου η διαρκής κινητικότητα σωμάτων, ιδεών, συνθέσεων και αντιθέσεων μας οδηγεί στον προσδιορισμό της επόμενης εκδήλωσης που θέλουμε να ανοίξουμε στον κατειλημμένο χωροχρόνο μας.

* Να θυμόμαστε πάντα να ταΐζουμε τον Τρόμο (γάτο) και να του ανοίγουμε να μπεινοβγαίνει.



ΣΚΕΨΕΙΣ ΓΥΡΩ ΑΠΟ ΤΗΝ ΕΝΕΡΓΕΙΑΚΗ ΚΡΙΣΗ

Η περιβαλλοντική κρίση, η κλιματική αλλαγή και η εξάντληση των πόρων είναι θέματα που μας απασχολούν εδώ και δεκαετίες σε μικρότερο ή μεγαλύτερο βαθμό, αλλά εμφανίζονταν στη δημόσια σφαίρα ως ένα μελλοντικό θέμα που κάποια στιγμή πρέπει να αντιμετωπίσουμε. Σήμερα είναι η πρώτη φορά που αποτυπώνεται στην καθημερινότητά μας: κάθε φορά που πάμε στο σούπερ μάρκετ, που βάζουμε βενζίνη και που πληρώνουμε λογαριασμούς ρεύματος και θέρμανσης. Ο πόλεμος στην Ουκρανία και οι οικονομικές κυρώσεις στη Ρωσία μπορεί να εκτίναξαν την τιμή του φυσικού αερίου και κατ' επέκταση της ενέργειας, όμως δεν αποτελούν τη μοναδική αιτία. Η ανοδική τους πορεία είχε ήδη ξεκινήσει με την απόφαση του ΟΠΕΚ¹ για ορισμό πλαφόν στην παραγωγή ώστε να καλύψει τη χασούρα που είχαν στα λοκντάουν και να διατηρηθούν τα κέρδη υψηλά και στο μέλλον.

Κατά τη διάρκεια της πανδημίας, η ζήτηση για ενέργεια έπεσε αισθητά και απότομα, με αποτέλεσμα να υπερχειλίσουν τα αποθεματικά και η τιμή του μαύρου χρυσού (sic) να φτάσει σε ιστορικά χαμηλά. Αυτή η υπερπροσφορά έδωσε την ευκαιρία σε αρκετά κράτη να προχωρήσουν την απανθρακοποίηση της παραγωγής ενέργειας στα πλαίσια της μετάβασης από τα ρυπογόνα καύσιμα στις ανανεώσιμες πηγές ενέργειας. Όμως, όταν ξανάρχισε να ανοίγει η οικονομία και συνολικά οι δραστηριότητες των ανθρώπων, δημιουργήθηκε ζήτημα στην προσφορά ενέργειας καθώς στο μεσοδιάστημα η παραγωγή καυσίμων είχε προσαρμοστεί στις ενεργειακές ανάγκες που διαμορφώθηκαν την περίοδο που ένα μεγάλο κομμάτι της οικονομίας ήταν κλειστό. Η πανδημία, σε συνδυασμό με τον πόλεμο στην Ουκρανία και τη γενικότερη γεωπολιτική αστάθεια όξυναν και επιτάχυναν το περιβαλλοντικό όριο στο οποίο έχει φτάσει ο καπιταλισμός.

ΤΟ ΠΕΡΙΒΑΛΛΟΝΤΙΚΟ ΟΡΙΟ ΤΟΥ ΚΑΠΙΤΑΛΙΣΜΟΥ

Από τη μία πλευρά, το πετρέλαιο, ο λιγνίτης και ο άνθρακας κάποια στιγμή δε θα μπορούν να καλύψουν συνολικά τις ενεργειακές ανάγκες του πλανήτη καθώς όσο περνούν τα χρόνια θα αυξάνεται το οικολογικό και ενεργειακό κό-

στος, ο χρόνος που χρειάζεται για να εξοριστούν, αλλά και η ποιότητα των καυσίμων. Αποθέματα μπορεί να υπάρχουν αρκετά ακόμα στα πιο απομακρυσμένα μέρη, στα βάθη της γης ή στους ωκεανούς, το ζήτημα όμως είναι αν μπορεί να τα εκμεταλλευτεί το κεφάλαιο αποδοτικά. Αν ξοδεύουμε την ίδια ή λίγο λιγότερη ενέργεια με αυτή που παράγουμε προφανώς η επένδυση δεν έχει κάποιο νόημα. Συγκεκριμένα, για το πετρέλαιο υπάρχει ένα χρονικό σημείο καμψής, όπου η παραγωγή του θα κορυφωθεί. Αυτό σημαίνει ότι από εκεί πέρα η παραγωγή του συνεχώς θα φθίνει καθώς οι εξορύξεις θα γίνονται όλο και λιγότερο αποδοτικές. Αυτό δεν σημαίνει ότι θα σταματήσουμε να παράγουμε ενέργεια από αυτά τα καύσιμα, αλλά δημιουργείται η αναγκαιότητα για την αλλαγή του ενεργειακού μίγματος προς την πράσινη ενέργεια. Είναι ξεκάθαρο πια το πετρέλαιο δεν μπορεί να συνεχίζει να είναι το βασικό καύσιμο για την κάλυψη των ενεργειακών αναγκών του καπιταλιστικού τρόπου παραγωγής και κυκλοφορίας.

Από την άλλη, τα ρυπογόνα καύσιμα, στα οποία βασίζεται κυρίως σήμερα η παραγωγή και κυκλοφορία των εμπορευμάτων, συντελούν σε μία διαρκή καταστροφή του περιβάλλοντος. Η καταστροφή της γης δεν είναι κάτι που θα γίνει στο μέλλον, σε μία δυστοπική μέρα αλλά μία διαδικασία που συμβαίνει σήμερα και δυσχεραίνει συνεχώς τις συνθήκες που ζούμε. Μπορεί μεγάλο κομμάτι των ανθρώπων, ιδιαίτερα στη Μεσόγειο και στην Ευρώπη, να μην μπορούν να το αντιληφθούν αλλά ήδη ολόκληρες περιοχές ανά τον κόσμο καταστρέφονται, πληθυσμοί αναγκάζονται να μεταναστεύσουν και η επιβίωσή τους δυσχεραίνεται. Πρόσφατο παράδειγμα είναι οι καταστροφικές πλημμύρες στο Πακιστάν το φετινό Ιούνιο, όπου μέσα σε τρεις μήνες το ένα πέμπτο της χώρας βυθίστηκε κάτω από το νερό, με αποτέλεσμα να πληγούν τριαντατρία εκατομμύρια άνθρωποι από τις πλημμύρες και να έχουν σκοτωθεί πάνω από χίλιοι.

Στην Ελλάδα προς το παρόν η κλιματική αλλαγή εμφανίζεται με τις καταστροφικές φωτιές που αντιμετωπίζουμε κάθε χρόνο το καλοκαίρι και σε λιγότερο βαθμό με την αλλαγή των εποχών. Σε όλο τον πλανήτη βλέπουμε τη φύση να αντιδρά μέσω της όξυνσης των καιρικών φαινομένων και της αλλαγής του κλίματος κάθε περιοχής. Βλέπουμε ένα ολόκληρο φθινόπωρο να περνάει με ελάχιστες βροχές, τα καλοκαίρια να έχουμε τόσο καταιγίδες όσο και υψηλές θερμοκρασίες (υψηλότερες και από 40 βαθμούς Κελσίου), ακραίες χιονοπτώσεις το χειμώνα και οι ήπιες εποχές, όπως η άνοιξη, να εξαλείφονται. Τα καιρικά φαινόμενα γίνονται όλο και πιο οξυμένα, ο καιρός αλλάζει όλο και πιο γρήγορα δημιουργώντας μικρότερες ή μεγαλύτερες επιπτώσεις στο καθένα μας ανάλογα σε ποιο σημείο του πλανήτη ζει, τι δουλειά κάνει, αν μένει στις πόλεις ή στην εξοχή, κλπ.

Οι επιπτώσεις της περιβαλλοντικής κρίσης δε θα έρθουν κάποια στιγμή στο μέλλον, αλλά είναι ήδη εδώ και φέρνουν σε κρίση την αναπαραγωγή του κεφαλαίου. Όταν τεράστιες περιοχές του πλανήτη καταστρέφονται, μαζί τους συντελείται και μία μαζική καταστροφή κεφαλαίου, η οποία πολλές φορές επηρεάζει άμεσα την παγκόσμια οικονομία, όπως το πέρασμα του τυφώνα «Ιαν» από τον κόλπο του Μεξικού, το οποίο είχε ως αποτέλεσμα την μείωση 157.706 βαρελιών αμερικανικού αργού πετρελαίου την ημέρα. Οι περιβαλλοντικές καταστροφές είναι απρόβλεπτες και οξύνονται συνεχώς όσο βαθαίνει η κλιματική αλλαγή σε σημείο που επηρεάζει το κεφάλαιο. Επομένως,

δημιουργείται η αναγκαιότητα της μετάβασης από το πετρέλαιο στις ανανεώσιμες πηγές ενέργειας, ώστε να μπορέσει να ρυθμιστεί το περιβαλλοντικό όριο που έχει επέλθει. Όσο αθώα και αν ακούγεται η μετάβαση στην πράσινη ενέργεια άλλο τόσο αποτελεί μία καταστροφική διαδικασία για το κεφάλαιο και για εμάς τους ίδιους, όπως αποτυπώνεται και στη σημερινή ενεργειακή κρίση.

Η ΕΝΕΡΓΕΙΑΚΗ ΜΕΤΑΒΑΣΗ...

Ένα κομμάτι των κρατών και του κεφαλαίου, λοιπόν, έχει αντιληφθεί ότι θα πρέπει να αλλάξει το ενεργειακό μίγμα. Σε αυτή την κατεύθυνση η ευρωπαϊκή ένωση έχει ορίσει ως στόχο τη μείωση των ορυκτών καυσίμων, μέσω της απεξάρτησης της από το ρωσικό φυσικό αέριο και πετρέλαιο, μέχρι το 2030 και την επίτευξη της ενεργειακής της ουδετερότητας μέχρι το 2050. Για να πραγματοποιηθεί αυτό, δεν αρκεί μία πολιτική απόφαση, αλλά χρειάζεται μία μακροχρόνια διαδικασία αναδιάρθρωσης της οικονομικής δραστηριότητας: αποκρατικοποιήσεις, περιορισμός της παραγωγής/κλείσιμο παλαιών μονάδων παραγωγής ενέργειας, επενδύσεις σε νέες τεχνολογίες και υποδομές, ανακατανομή εσόδων μεταξύ επιχειρήσεων, εξαγορές, συγχωνεύσεις, χρεοκοπίες. Η ενεργειακή μετάβαση αποτελεί μία διαδικασία μαζικής καταστροφής κεφαλαίου, η οποία δε μπορεί να πραγματοποιηθεί ανεξέλεγκτα αλλά θα πρέπει, παράλληλα, να διασφαλίζεται η συσσώρευση. Το οικολογικό και οικονομικό κόστος της αναδιάρθρωσης των καπιταλιστικών σχέσεων θα πρέπει να μετακυλιέται συνεχώς σε εμάς. Σε αντίθετη περίπτωση η καπιταλιστική κρίση θα οδηγηθεί σε συνθήκες κατάρρευσης.

...ΩΣ ΜΙΑ ΔΙΑΔΙΚΑΣΙΑ ΑΝΑΔΙΑΡΘΡΩΣΗΣ ΤΩΝ ΚΑΠΙΤΑΛΙΣΤΙΚΩΝ ΣΧΕΣΕΩΝ

Αυτή πυροδοτείται και από το περιβαλλοντικό όριο που συναντάμε σήμερα και από την αδυναμία να πραγματοποιηθεί η μετάβαση. Οι Ανανεώσιμες Πηγές Ενέργειας δε μπορούν να καλύψουν ενεργειακά την καπιταλιστική παραγωγή λόγω ποσότητας, λόγω περιορισμών από το πως είναι διαμορφωμένα τα δίκτυα παραγωγής, διανομής και αποθήκευσης της ενέργειας καθώς και λόγω των τεχνολογικών ορίων που συναντούν οι ΑΠΕ. Το κεφάλαιο θα πρέπει να επεκταθεί σε περιοχές του πλανήτη που πιο πριν δεν

είχαν υπαχθεί με τέτοιους μαζικούς βιομηχανικούς όρους στο κεφάλαιο. Η ανάπτυξη της πράσινης μαζικής βιομηχανίας ενέργειας σημαίνει μία εκ νέου ένταση της εκμετάλλευσης του φυσικού περιβάλλοντος: "αξιοποίηση" των βουνοκορφών και των νησιών με ανεμογεννήτριες, άνοιγμα δρόμων και δημιουργία εγκαταστάσεων αποθήκευσης, καταστροφή δασών, αντικατάσταση της καλλιέργειας γης με φωτοβολταϊκά, κλπ.

Παράλληλα, οι αυξήσεις των τιμών, η ύφεση της οικονομίας και τα κενά στα ενεργειακά αποθέματα δημιουργούν την ανάγκη για άμεση πρόσβαση σε ενέργεια, πηγαίνοντας πίσω τη διαδικασία απανθρακοποίησης που πραγματοποιήθηκε τα τελευταία χρόνια. Ενδεικτικό είναι ότι παρά τη συμφωνία του Παρισιού, οι εκπομπές διοξειδίου του άνθρακα που συνδέονται άμεσα με το φαινόμενο του θερμοκηπίου, συνεχίζουν να αυξάνονται σε παγκόσμιο επίπεδο, παρά τη μικρή μείωση που εμφάνισαν κατά τη διάρκεια της πανδημίας. Ανεξάρτητα από τους διακηρυκτικούς στόχους και τα σχέδια επί χάρτου που εξαγγέλλονται, βλέπουμε στην πράξη πως η ενεργειακή μετάβαση αδυνατεί να πραγματοποιηθεί, ενώ η περιβαλλοντική και κλιματική κρίση συντελούνται με ταχείς ρυθμούς.

Αυτή η αδυναμία του κεφαλαίου εκφράζεται μέσα από οικονομικούς δείκτες, γεωπολιτικούς ανταγωνισμούς και ανταγωνισμούς μεταξύ διαφορετικών συμφερόντων του κεφαλαίου. Όμως, εντός των οικονομικών μεγεθών, των ενδοκαπιταλιστικών συγκρούσεων και των αντικειμενικών ορίων του κεφαλαίου ενυπάρχει ένας υποκειμενικός παράγοντας που υποσκάπτει την επιφάνεια. Σε αυτό τον κόσμο η ταξική πάλη κινεί την ιστορία. Το κεφάλαιο είναι μία διαλεκτική κοινωνική σχέση, η οποία επηρεάζεται και αλληλεπιδρά από το πως αντιδρούν οι άνθρωποι στις συνθήκες που αντιμετωπίζουν. Η ενεργειακή μετάβαση είναι μία διαδικασία αναδιάρθρωσης των καπιταλιστικών κοινωνικών σχέσεων, η οποία περνάει μέσα από την πειθάρχηση και την υποτίμηση των πληθυσμών.

...ΩΣ ΠΕΔΙΟ ΤΗΣ ΤΑΞΙΚΗΣ ΠΑΛΗΣ

Σε συνθήκες καπιταλιστικής κρίσης χαράσσεται ένα ρήγμα στην αναπαραγωγή του κεφαλαίου, μέσα στο οποίο δημιουργείται η δυνατότητα αμφισβήτησης της καπιταλιστικής σχέσης. Το κεφάλαιο για να πραγματοποιήσει την ενεργειακή μετάβαση και να ξεπεράσει

Σάββατο

Είναι τα Σάββατα που βρισκόμαστε, με ένα ποτήρι καφέ, για το καθάρισμα των χώρων για την εκδήλωση και τη συναυλία που θα ακολουθήσει. Σάββατα βρισκόμαστε μερικές ώρες να χαλαρώσουμε σε ένα απογευματινό δωμάτιο που, αν κρίνουμε από το πόσο πληρώνουμε το νοίκι του, μάλλον πρόκειται για κάποια έπαυλη, απλώς εμείς δεν το καταλάβαμε ακόμα. Η αφίσα του μήνα έχει ανέβει γρηγορότερα χάρη στο απαλλοτριωμένο ίντερνετ και η εκπομπή στο αγαπημένο μας αυτοοργανωμένο ραδιοφωνικό σταθμό μόλις ξεκίνησε να παίζει. Τα συντροφάκια από την ομάδα του studio έχουν ανοίξει από νωρίς, για να πραγματοποιήσουμε τις δαιδαλώδεις συνδέσεις στο ηχοσύστημα και να παραλάβουμε τον πάγο, ενώ κάποιος πρέπει να τρέξει μέχρι τον σταθμό για να βοηθήσει με το κουβάλημα των μπροσούρων, που μόλις κατέφθασαν από φιλικές ομάδες της μητροπόλης. Υπάρχουν Σάββατα που οι κοινοτικές μας στιγμές συμπυκνώνουν σε νότες, ακόρντα και φωνές τον χρόνο, τότε που οι λεπτοδείκτες σιγούν και οι μουσικές μας ηχούν.

Σάββατα θυμάμαι τις 14 Μάη του 2022 όταν φέραμε την συλλογική μας επιθυμία στο δρόμο επανεικοινοποιούμενοι τους χώρους και τους όρους της οργής και της γιορτής μας, σπάζοντας για μερικές ώρες την κανονικότητα της ροής, της κυκλοφορίας και των συνηθειών στην πόλη που ζούμε και πονάμε. «για να ξαναβρούμε στους δρόμους και στην πόλη τη γιορτή πιο πλατιά... με το ξεπέραςμα της αντίθεσης καθημερινότητα-γιορτή».

Σάββατα έχω βρεθεί να καλύπτω με ποτά τις εβδομαδιαίες αναβολές για μια «κανονική ζωή στα 30» και να κλείνω «μόνο για σήμερα» τις απανωτές αναβολές του ξυπνητηριού. Σάββατο έλαψα αλλά και ερωτεύτηκα. Ίσως εν τέλει να μιλάμε την ίδια γλώσσα.

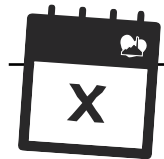

1. ΟΠΕΚ: OPEC "Organization of the Petroleum Exporting Countries" αναφέρεται στον Οργανισμό Εξαγωγών Πετρελαιοπαραγωγών Χωρών, στον οποίο συμμετέχουν οι μεγαλύτερες χώρες παραγωγής πετρελαίου

την κρίση του θα πρέπει να αντιμετωπίσει μία παγκόσμια ιστορία αγώνων. Από τις μεγάλες εξεγέρσεις, που τα-ρακουνάν συθέμελα το σάπιο τούτο κόσμο, μέχρι τους κοινωνικούς αγώνες και τις καθημερινές αντιστάσεις, οι προλετάριοι ανά τον κόσμο αρνούνται να πειθαρχήσουν, μπλοκάρουν την αναδιάρθρωση και οξύνουν την κρίση. Πρόσφατα παραδείγματα έχουμε πολλά διεθνώς: στο Ιράν η φεμινιστική εξέγερση έχει γενικευθεί σε τέτοιο βαθμό που έχει φτάσει να μπλοκάρει η πολύ σημαντική παραγωγή πετρελαίου της χώρας, στη Γαλλία ξέσπασαν απεργίες διαρκείας στα διυλιστήρια για αυξήσεις στους μισθούς, αλλά και τοπικά βλέπουμε να αναπτύσσονται κοινωνικοί αγώνες, οι οποίοι μπλοκάρουν την επέκταση του κεφαλαίου. Τα κινήματα προστασίας των βουνών που είναι ενεργά ήδη από τις αρχές του 2010 σε ολόκληρη τη χώρα, κάποια από αυτά νικηφόρα, αποτυπώνουν ακριβώς την αντίσταση των ντόπιων πληθυσμών στη βίαιη βιομηχανοποίηση των περιοχών τους.

Το κεφάλαιο με "οικολογικά" επιχειρήματα προσπαθεί να αναδείξει τις αντιστάσεις αυτές ως αναχρονιστικές ή καταστροφικές για το μέλλον του πλανήτη και συσκοτίζει σκόπιμα τους βασικούς συντελεστές αυτής της καταστροφής, δηλαδή την παραγωγή ενέργειας από το πετρέλαιο, το λιγνίτη, τον άνθρακα και σε μικρότερο βαθμό από το φυσικό αέριο. Τη μετάβαση στην πράσινη ενέργεια δεν πρέπει να τη δεχτούμε άκριτα, καθώς για να διασφαλίσει το κεφάλαιο τη συσσώρευση του θα σημαίνει μία εκ νέου καταστροφή της φύσης με άλλους όρους. Η φύση και η καταστροφή της δεν είναι κάτι εξωτερικό από τον τρόπο με τον οποίο διαμορφώνεται το μη-φυσικό περιβάλλον. Όσο και αν ζούμε διαχωρισμένα από αυτήν, ιδιαίτερα η συντριπτική πλειοψηφία που μένουμε σε μητροπόλεις, η κλιματική και περιβαλλοντική κρίση μας δείχνει ότι οι επιπτώσεις της επηρεάζουν άμεσα τις συνθήκες ζωής μας. Η βελτίωση της περνά μέσα από το μπλοκάρωμα της καπιταλιστικής παραγωγής και κυκλοφορίας και μέσα από την άρνηση της οικολογικής και οικονομικής μας υποτίμησης. Είναι ανάγκη να αναπτυχθούν περιβαλλοντικά κινήματα που θα δουν πέρα από την ατομική ευθύνη και με οδηγό την ενσυναίσθηση και τη φροντίδα θα συλλογικοποιήσουν τις αντιστάσεις τόσο στην καύση των ορυκτών όσο και στις βιομηχανικού τύπου εγκαταστάσεις των ΑΠΕ.

ΝΑ ΑΡΝΗΘΟΥΜΕ ΤΗΝ ΟΙΚΟΛΟΓΙΚΗ ΚΑΙ ΟΙΚΟΝΟΜΙΚΗ ΜΑΣ ΥΠΟΤΙΜΗΣΗ

Κυριακή

Η χωροχρονική σου καμπύλη εδώ κυρτώνει από τους σαββατιάτικους στροβιλισμούς σε κάποιο μπαρ οικονομικής ενίσχυσης ή συναυλία αλληλεγγύης. Οι αναθυμιάσεις από μπύρα, ούισκι και ποπ-κορν έρχονται να προστεθούν σε ένα σαρωτικό διαπάσαν από κόρνες και εκτονώσεις αερόφρενων από το λεωφορείο που ξέχασες πως αργεί επιπλέον να εμφανιστεί τις Κυριακές. Τα συγχροτήματα που φιλοξενήσαμε έχουν ανάγκη για περιπλάνηση στην πόλη και περιήγηση στους χώρους της κατάληψης λίγο πριν την αναχώρησή τους και νιώθεις άβολα να ξυπνήσεις όλα τα συντρόφια με hangover. Εν τέλει δεν άκουσες το τραγούδι που ήθελες αλλά σκέφτεσαι πως είχες πιάσει για ώρα κουβέντα στην αυλή της κατάληψης με πανκ φίλους απ' το παρελθόν. «κάθε νύχτα έχει τον τόπο της...»

Υπήρξαν Κυριακές που κλείσαμε όλη τη μέρα κάτω από τους χώρους της πρώην υφαντουργίας, παίζοντας παλέρμιο με ζωντανή αφήγηση και ζεστό κακάο που είχε ετοιμάσει η ομάδα της γεννήτριας. Άλλες, πάλι, Κυριακές τις αφιερώσαμε υφαίνοντας οπτικοακουστικά τις ιστορίες που θέλουμε να ειπωθούν εν μέσω των γυρισμάτων της πρώτης μας αυτοοργανωμένης ταινίας. Θελήσαμε να συνεχίσουμε μέχρι το πρωί το απρόσμενα αμφίδρομο συλλογικό μουσικό τζαμάρισμα. Κυριακή βέβαια έχουμε διαβάσει κείμενα, email και καταγραφές θυμίζοντάς μας την πολυπλοκότητα των σχέσεων και των εξουσιών και εντός μας, χωρίς να ξεχνάμε στιγμή πως η περιιαστική εκδρομή δεν αποτελεί υπεκφυγή αλλά διεξοδό ανάσας.

Υπήρξαν βδομάδες που τις βιώσαμε σε μέρες... φανταζόμαστε τις μέρες που θα νιώθουμε με στιγμές όχι με ώρες...

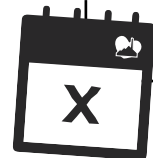

ΛΕΜΕ ΣΥΧΝΑ /
ΠΩΣ ΟΙ ΚΑΤΑΛΗΨΕΙΣ ΔΕΝ ΕΙΝΑΙ ΤΑ ΤΟΥΒΛΑ /
ΤΑ ΤΑΒΑΝΙΑ, ΟΙ ΤΟΙΧΟΙ /
ΤΟ ΜΠΕΤΟΝ /
ΤΑ 20 ΣΤΡΕΜΜΑΤΑ ΣΤΗΝ ΤΟΥΜΠΑ

ΛΕΜΕ ΣΥΧΝΑ /
ΠΩΣ ΟΙ ΚΑΤΑΛΗΨΕΙΣ ΕΙΝΑΙ ΟΙ ΣΧΕΣΕΙΣ /
ΟΙ ΑΓΩΝΙΕΣ, ΟΙ ΕΠΙΘΥΜΙΕΣ /
ΟΙ ΦΟΒΟΙ /
ΟΙ ΚΟΙΝΟΙ ΑΓΩΝΕΣ

ΒΕΒΑΙΑ,
ΤΩΡΑ ΠΟΥ ΤΟ ΞΑΝΑΣΚΕΦΤΟΜΑΙ /
ΜΠΟΡΕΙ ΝΑ ΕΙΝΑΙ ΚΑΙ ΟΙ ΤΟΙΧΟΙ /
ΟΠΩΣΤΕ ΓΙΑ ΚΑΘΕ ΕΝΔΕΧΟΜΕΝΟ* /
ΚΡΑΤΗΣΤΕ ΚΑΙ ΕΝΑ ΛΙΤΕΡΑΛ
ΚΟΜΜΑΤΙ ΚΑΤΑΛΗΨΗΣ /
ΜΙΑ ΑΝΑΣΑ ΜΠΕΤΟΝ /
ΦΥΛΑΧΤΟ ΓΙΑ ΤΟΥΣ ΑΓΩΝΕΣ
ΠΟΥ ΕΡΧΟΝΤΑΙ ΣΤΟ ΜΕΛΛΟΝ

